

SUWMIARKI ELEKTRONICZNA OLEJO I WODOODPORNIA IP 54

Rozdzielczość : 0,01 mm Przycisk zerowania w dowolnym momencie pomiaru . Przeliczanie jednostek mm/inch (cal) automatyczne przeliczanie wartości.
Włączanie automatycznie po przesunięciu
Wylącznik czasowy po 5 min

Art.Nr. **SUW150** - 150 mm cena **107 zł netto**

Art.Nr. **SUW200** - 200 mm cena **190 zł netto**

Art.Nr. **SUW300** - 300 mm cena **225 zł netto**

Art.Nr. **SUM150** - IP54 150 mm cena **159 zł netto**

Art.Nr. **SUM200** - IP54 200 mm cena **245 zł netto**

Art.Nr. **SUM300** - IP54 300 mm cena **312 zł netto**



Art.Nr. **SUB150** - IP54 150 mm cena **176 zł netto** BLAK

Art.Nr. **SUS150** - IP57 150 mm cena **350 zł netto** IP57

Zestaw pomiarowy 5 częściowy

Narzędzia wykonane ze stali nierdzewnej hartowanej , System miar ; Metryczny . W skład zestawu wchodzi: Suwmiarka 150 mm wyposażona w głębokościomierz z blokadą, mikrometr 0-25 mm końcówki z węglików spiekanych , głębokościomierz zakresie pomiarowym od 0 - 200 mm kątownik 100x70 mm, Linią krawędziową 75 mm zapakowane w drewnianą skrzynkę .

Art.Nr. **ZES5PO** cena za zestaw **163,89zł netto**



Czujnik zegarowy zakres pomiarowy 0 - 10 mm,

Wykonana ze stali nierdzewnej która zapobiega korozji . Czujnik zegarowy , zakres pomiarowy 0 - 10 mm Średnica tarczy 60 mm Średnica dolnego trzpienia mocowania fi 8mm. Ustawiane zero poprzez obrót tarczy. Rozdzielczość 0,01 mm zakres pomiarowy 0 - 10 mm. Czujnik zegarowy 0,001 zakres pomiarowy 0 - 1 mm

Art.Nr. **CZU01** Rozdzielczość , 0,01 mm - 0 - 10 mm cena **40 zł netto**

Art.Nr. **CZU02** Rozdzielczość , 0,001 mm 0 - 1 mm cena **77 zł netto**



Dźwigniowy czujnik zegarowy Diatest PIONOWY

Dźwigniowy czujnik zegarowy pomiarowy dwu kierunkowy (+,-) Zakres pomiarowy 2 x 0.8 mm . Dokładność : 0,01 mm

Podział skali 0,8 - 0 - 0,8

Art.Nr. **DIA 01** cena **80 zł netto**

Dźwigniowy czujnik zegarowy Diatest POZIOMY

Art.Nr. **DIA 02** cena **104 zł netto**



Elektroniczny czujnik zegarowy

Zakres pomiaru 0-12,7 mm. Rozdzielczość : 0,01 mm Pomiar w milimetrach i w calach . Średnica tarczy 60mm. Średnica dolnego trzpienia mocowania fi 8mm.

Art.Nr. **CZU03** Elektroniczny czujnik zegarowy 0,01 mm cena **89 zł**

Art.Nr. **CZU04** Elektroniczny czujnik zegarowy 0,001 mm cena **185 zł**

Uchwyt pomiarowy do centrowania z wrzeciona obrabiarki

Umożliwiający łatwe ustawienie czujnika w dowolnej pozycji w wrzeciona obrabiarki Centralny mechanizm blokujący jednym pokrętelem wszystkie 3 przeguby

Art.Nr. **UCH04** Uchwyt pomiarowy cena **80 zł netto**



Uchwyt magnetyczny do czujnika

Jedno pokrętko blokuje wszystkie 3 przeguby, umożliwia bardzo łatwe i precyzyjne ustawienie czujnika w dowolnej pozycji . Wykonane z wysokogatunkowej stali. Śruba mikrometryczna do pozycjonowania czujnik. Podstawa magnetyczna, z rowkiem przyrządczym od spodu. Oprawka górna posiada otwór do zamocowania czujnika zegarowego, oraz rowek trapezowy do osadzenia czujnika dźwigniowego.

Max. Wysięg: **200mm** ; Pryzma magnetyczna: **30 x 40mm** ; Siła magnesu **40kg**

Art.Nr. **UCH01** Uchwyt magnetyczny Profi 200 mm Cena **57 zł netto**

Max. Wysięg: **350mm** ; Pryzma magnetyczna: **50 x 55mm** ; Siła magnesu: **60kg**

Art.Nr. **UCH02** Uchwyt magnetyczny Profi 350 mm Cena **77 zł netto**

www.cncprofi.com tel .**666 215 277 - 71 30 70 427**

Ceny mogą ulec zmianie, do wyczerpania zapasów magazynowych lub zmiany kursu USD

Czujnik wysokości narzędzi materiału CNC

Do ustawiania zera materiału - ustawiania wysokości narzędzi
Czujnik pracuje z osią Z - Dokładność ustawiania: 0,01 mm
Wysokość czujnika 50mm - W dolnej części magnes

Art.Nr. **CZU009** Czujnik wysokości narzędzia cena **225 zł netto**



Czujnik krawędzi materiału elektryczny CNC

Do precyzyjnego ustalania krawędzi obrabianego materiału - ustawiania zera -centrowania. Niezbędny przy obrabiarkach z system odczytu położenia. Wykonany z wysokojakościowej stali stopowej. Średnica mocowania fi 20 mm, ; długość 145 mm, średnica kulki 10mm. Twardość kuleczka- HRC 60. Dokładność - powtarzalność - 0,01 mm. Sygnał świetlny i akustyczny przy kontakcie z obrabianą powierzchnią. Czujnik działa na zasadzie zamknięcia

obwodu elektrycznego między wrzecionem, a centrowanym elementem. Po dotknięciu do metalu sygnał świetlny i akustyczny. Czujnik w komplecie zawiera baterie zasilające.

Art.Nr. **CZU005** Czujnik krawędzi elektryczny cena **81,91 zł netto**



CNC PROFI Czujnik krawędzi materiału mechaniczny pokryty TIAN



Do precyzyjnego ustalania krawędzi obrabianego materiału -
Wykonany z wysokojakościowej stali stopowej ;
Końcówka pomiarowa czujnika połączona z chwytem za pomocą sprężyny

Dokładność (powtarzalność)- 0,005 mm

Art.Nr. **CZU006** Czujnik krawędzi mechaniczny cena **28,65 zł netto**

Wysokościomierz elektroniczny 300 mm

Przyrząd do pomiaru wysokości i trasowania z odczytem cyfrowym.

Dokładność 0,01 mm Pomiar w mm - calach Końcówką pomiarową zakończoną wiałd .

Możliwość zerowania w każdej pozycji pomiarowej

Art.Nr. **WYS300** Wysokościomierz Profi 300 mm cena **465 zł netto**

CNC PROFI Mikrometry zewnętrzne

Podziałka chromowana matowa.

Dostarczane w drewnianej skrzynce wraz z trzpieniem pomiarowym.

Art.Nr. **MIKZE025** Zakres pomiarów 0-25 Cena **39,6 zł netto**

Art.Nr. **MIKZE050** Zakres pomiarów 25-50 Cena **49,5 zł netto**

Art.Nr. **MIKZE075** Zakres pomiarów 50-75 Cena **59,7 zł netto**

Art.Nr. **MIKZE100** Zakres pomiarów 75-100 Cena **69,0 zł netto**

Art.Nr. **MIKZE125** Zakres pomiarów 100-125 Cena **79,5 zł netto**

Art.Nr. **MIKZE150** Zakres pomiarów 125-150 Cena **89,0 zł netto**

Art.Nr. **MIKZE175** Zakres pomiarów 150-175 Cena **99,9 zł netto**

Art.Nr. **MIKZE200** Zakres pomiarów 175-200 Cena **110,5 zł netto**

Zestaw 4 szt mikrometrów zewnętrznych

zakres pomiaru 0-25, 25-50, 50-75, 75-100, mm

Art.Nr. **ZES4MIK** Zestaw 4 szt mikrometrów 0-100 Cena **210 zł netto**



Uchwyt uchylny do mikrometrów

Stabilna konstrukcja żeliwna nastawiana na dowolną pozycję. Szczęki wyposażone w płytki gumowe zabezpieczające .
Stosowana do nastawiania mikrometrów kabłąkowych lub innych przyrządów pomiarowych w odpowiedniej pozycji i pod odpowiednim kątem. Art.Nr. **UCH003** Cena uchwytu do mikrometrów **cena 45 zł netto**

MIKROMETR WEWNĘTRZNY CYFROWY

Dokładność odczytu 0.01 mm. - Cyfrowy wskaźnik pomiaru .

Pokrętło sprzęgła z grzechotką.

Powierzchnie pomiarowe widiowe precyzyjnie szlifowane.

Art.Nr. **MIKR01** zakres pomiarowy 5 - 30 mm cena **140 zł netto**

Art.Nr. **MIKR02** zakres pomiarowy 25 - 50 mm cena **158 zł netto**

Art.Nr. **MIKR03** zakres pomiarowy 50 - 75 mm cena **168 zł netto**



Mikrometry wewnętrzne 5 - 100mm

Zakres pomiarowy 0-30, 25-50, 50-75, 75-100 mm . Odczyt 0.01 mm . Dokładność zgodna z DIN 863

Powierzchnie pomiarowe dokładnie docierane z węglików spiekanych .

Podziałka chromowana matowa .Dostarczane w drewnianej skrzynce

Art.Nr. **MIKZE030** Mikrometr wewnętrzny 5 - 30 mm cena **134,52 zł netto**

Art.Nr. **MIKZE050** Mikrometr wewnętrzny 25 - 50 mm cena **147,44 zł netto**

Art.Nr. **MIKZE075** Mikrometr wewnętrzny 50 - 75 mm cena **159,60 zł netto**

Art.Nr. **MIKZE100** Mikrometr wewnętrzny 75 - 100 mm cena **172,52 zł netto**

Art.Nr. **ZES4MI2** Zestaw 4 szt mikrometrów cena **614 zł netto**

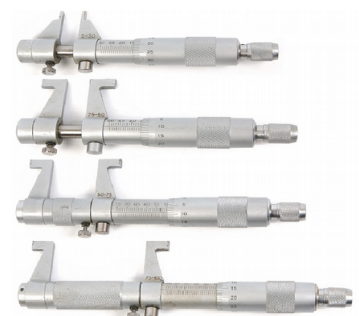

PŁYTKI WZORCOWE 47szt. KLASA 1

47 szt. płytek wykonane z hartowanej stali chromowej . Szlifowane i docierane ręcznie według normy DIN EN ISO 3650/1 - klasa dokładności:1 - w drewnianym pudełku Zakres wartości 1.005 mm - Ilość płytek 1 szt.(odstęp co) (0.005 mm) Zakres wartości 1.01-1.20 mm - Ilość płytek 20szt.(odstęp co) (0.01 mm) Zakres wartości 1.30-1.90 mm - Ilość płytek 7 szt.(odstęp co) (0.10 mm) Zakres wartości 1.00-9.00 mm - Ilość płytek 9 szt.(odstęp co) (1.00 mm) Zakres wartości 10.00-100.00 mm Ilość płytek. 10 szt(odstęp co) (10.00 mm)

Art.Nr. **PLWZ/047** – Płytki wzorcowe 47 szt. **Cena 598,45 zł netto**



praktyczne pudełeczko wysłane twardą gąbką .



ŚREDNICÓWKA ZEGAROWA

Przyrząd do pomiarów wewnętrznych w zakresie 6 - 160mm Dokładność 0,01mm końcówki pomiarowe

hartowane .

Art.Nr. **SR18/035** - Średnicówka 18 - 35 długość 150 Dokładność 0,01 mm **cena 159,95 zł netto**

Art.Nr. **SR35/050** - Średnicówka 35 - 50 długość 150 Dokładność 0,01 mm **cena 159,95 zł netto**

Art.Nr. **SR50/160** - Średnicówka 50 - 160 długość 150 Dokładność 0,01 mm **cena 159,95 zł netto**

Czujnik 3D – CNC PROFI

Zastosowanie do precyzyjnego ustalania krawędzi obrabianego materiału - centrowanie , ustawiania zera materiału , ustawiania wysokości materiału ,Niezbędny przy konwencjonalnych obrabiarkach z system odczytu położenia. Czujnik pracuje w 3 osiach . Średnica uchwyty: 20 mm . Średnica kulki : 4 mm . Dokładność: 0,01 mm . Zegar bardzo czytelny i przejrzysty . Zapakowany w

Art.Nr. **CZU010** Cena czujnika 3D **498zł netto**

CNC PROFI

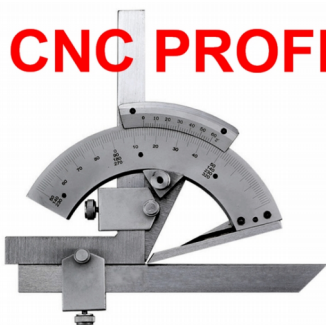

Kątomierz z linijką - stal nierdzewna

Zakres pomiaru kąta: 0-180° - materiał: stal nierdzewna – długość miarki: 10cm długość ramienia – 150mm - średnica tarczy - 85mm



Art.Nr. **KON150** - Kątomierz z linijką **cena 12 zł netto**

Kątomierz precyzyjny Kątomierz 0-360 stopni

Art.Nr. **KON360** - Kątomierz 0-360° **cena 120 zł netto**

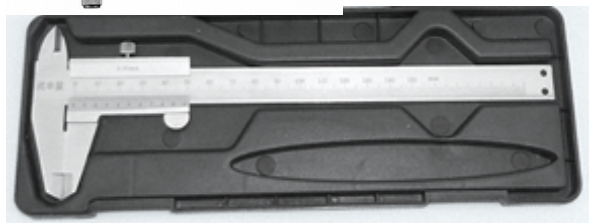

SUWMIARKI 150 – 600 – 1000 mm ze stali nierdzewnej

Suwmiarki wykonana ze stali nierdzewnej. Dokładność pomiaru do 0,02mm

Zakresy pomiaru 150 – 600 - 1000mm

Art.Nr. **SU0150** - 150 mm – dl. szczęk 40 mm **cena 75 zł netto**

Art.Nr. **SU0200** - 600 mm – dl. szczęk 90 mm **cena 137 zł netto**

Art.Nr. **SU1000** - 1000 mm – dl. szczęk 130 mm **cena 395 zł netto**



Kątownik precyzyjny włosowy

Art.Nr. **KP125080** Kątownik precyzyjny włosowy 125x 80x 5 mm **cena 39 zł netto**

Art.Nr. **KP160100** Kątownik precyzyjny włosowy 160x100x 5 mm **cena 49 zł netto**

Art.Nr. **KP200125** Kątownik precyzyjny włosowy 200x125x 5 mm **cena 69 zł netto**

Płyty granitowe pomiarowe

Płyta 200 x 150 x 50 mm granitowa pomiarowa z statywem 300 mm

Art.Nr. **PS2015** **cena 195 zł** **Cena netto bez czujnika**

Płyta 300 x 290 x 50 mm granitowa pomiarowa z statywem 300 mm

Art.Nr. **PS3020** **cena 265 zł** **Cena netto bez czujnika**



Płyta granitowa pomiarowa 200 x 150 x 50 mm

Art.Nr. **PG2015** **cena 115 zł netto**

Płyta granitowa pomiarowa 300 x 200 x 50 mm

Art.Nr. **PG2015** **cena 216 zł netto**

www.cncprofi.com

tel .71 30 70 427 - 666 215 277

Czytniki położenia cyfrowe CNC PROFI

2 i 3 osiowe tokarka frezarka, szlifierka, wiertarka, elektrodrażarka

- Art.Nr. **CZYT01** Czytniki położenia cyfrowy 2 osiowy X – Z tokarka **cena 665 zł netto**
Art.Nr. **CZYT02** Czytniki położenia cyfrowy 3 osiowy X – 2 x Z tokarka **cena 695 zł netto**
Art.Nr. **CZYT03** Czytniki położenia cyfrowy 3 osiowy X – Y – Z frezarka **cena 695 zł netto**
Art.Nr. **CZYT04** Czytniki położenia cyfrowy 2 osiowy X – Y frezarka **cena 665 zł netto**

Liniały optyczne

Wysokiej jakości optyczne liniały pomiarowe
Pomiar z dokładnością 0,005mm5 x ułożyskowana głowica.
Podwójne gumowe wargi uszczelniające i zabezpieczające przed pyłem oraz wiórami. Kabel sygnałowy w metalowej giętkiej osłonie. Liniały pomiarowe o długościach od 160 do 3000mm

- Art.Nr.**LIN0160** Liniał 160 mm - cena **385 zł netto**
Art.Nr.**LIN0220** Liniał 220 mm - cena **395 zł netto**
Art.Nr.**LIN0270** Liniał 270 mm - cena **395 zł netto**
Art.Nr.**LIN0320** Liniał 320 mm - cena **405 zł netto**
Art.Nr.**LIN0370** Liniał 370 mm - cena **405 zł netto**
Art.Nr.**LIN0420** Liniał 420 mm - cena **425 zł netto**
Art.Nr.**LIN0520** Liniał 520 mm - cena **445 zł netto**
Art.Nr.**LIN0620** Liniał 620 mm - cena **485 zł netto**
Art.Nr.**LIN0720** Liniał 720 mm - cena **585 zł netto**
Art.Nr.**LIN0820** Liniał 820 mm - cena **685 zł netto**
Art.Nr.**LIN1000** Liniał 1000 mm - cena **795 zł netto**
Art.Nr.**LIN1100** Liniał 1100 mm - cena **845zł netto**
Art.Nr.**LIN1200** Liniał 1200 mm -cena **1075zł netto**
Art.Nr.**LIN1300** Liniał 1300 mm -cena **1295zł netto**
Art.Nr.**LIN1500** Liniał 1500 mm -cena **1465zł netto**
Art.Nr.**LIN1500** Liniał 1600 mm -cena **1495zł netto**
Art.Nr.**LIN2000** Liniał 2000 mm -cena **1985zł netto**
Art.Nr.**LIN2600** Liniał 2600 mm -cena **2685zł netto**
Art.Nr.**LIN3000** Liniał 3000 mm -cena **3125zł netto**



Posiadamy kable przedłużające

- Art.Nr. **PRZ10** 1m - Cena **35,65 zł netto**
Art.Nr. **PRZ15** 1,5m - Cena **45,65 zł netto**
Art.Nr. **PRZ20** 2 m - Cena **55,65 zł netto**

Czytniki położenia

- rozdzielczość 0,005 mm / 5µm
- zintegrowany kalkulator - funkcja połowy wartości
- liniowe otwory -interpolacja liniowa
- funkcja punktu referencyjnego
-funkcja szybkiego zerowania - zerowanie i wpisywanie wartości liczbowych - funkcja podzielnicy elektronicznej
-bardzo prosta obsługa -przełączenie wskazań: cale/mm
- pamięć punktów korekcji narzędzia - przełączanie wskazań: absolutne/przyrostowe - obróbka zbrocza - liniowa korekcja błędów



www.cncprofi.com

tel.71 30 70 427

Liniały magnetyczne z głowicą i czytnikiem rozdzielczości 0,01 mm

Łatwy w montaż
Odporność na wilgoć
Stopień ochrony IP67
Taśma magnetyczna zintegrowana z profilem ze stali nierdzewnej
Zasilanie 2 × CR2032 bateria, 3 V

- Art.Nr. **LI 0150** - Liniał magnetyczny 150 mm **cena 195 zł netto**
Art.Nr. **LI 0200** - Liniał magnetyczny 200 mm **cena 220 zł netto**
Art.Nr. **LI 0300** - Liniał magnetyczny 300 mm **cena 260 zł netto**
Art.Nr. **LI 0500** - Liniał magnetyczny 500 mm **cena 295 zł netto**
Art.Nr. **LI 0600** - Liniał magnetyczny 600 mm **cena 365 zł netto**



www.cncprofi.com

tel .71 30 70 427 - 666 215 277

Frezy 2 piórowe HSS powlekane azotkiem tytanu



Art.Nr.

- FR203 -frez 2 piórowy - HSS fi 2x4x7x39mm - cena 10,0 zł netto
- FR203 -frez 2 piórowy - HSS fi 3x4x8x49mm - cena 11,0 zł netto
- FR204 -frez 2 piórowy - HSS fi 4x4x11x43mm - cena 11,5 zł netto
- FR205 -frez 2 piórowy - HSS fi 5x5x13x47mm - cena 12,6 zł netto
- FR206 -frez 2 piórowy - HSS fi 6x6x13x57mm - cena 13,8 zł netto
- FR208 -frez 2 piórowy - HSS fi 8x8x19x63mm - cena 14,5 zł netto
- FR210 -frez 2 piórowy - HSS fi 10x10x22x72mm - cena 15,6 zł netto
- FR212 -frez 2 piórowy - HSS fi 12x12x26x83mm - cena 19,6 zł netto
- FR214 -frez 2 piórowy - HSS fi 14x14x35x85mm - cena 25,8 zł netto
- FR216 -frez 2 piórowy - HSS fi 16x16x32x92mm - cena 27,8 zł netto
- FR220 -frez 2 piórowy - HSS fi 20x20x38x104mm - cena 39,5 zł netto



Zestaw 10 szt. frezów 2 piórowych HSS

Średnice frezów fi ; 3 - 4 - 5 - 6 - 8 - 10 - 12 - 14 - 18 - 20 mm

Art.Nr. ZESFR2 Zestaw 10 szt. cena 115 zł netto

Frezy 4 piórowe HSS powlekane azotkiem tytanu



Art.Nr.

- FR403 -frez 4 piórowy - HSS fi 2x4x7x39mm - cena 10,0 zł netto
- FR403 -frez 4 piórowy - HSS fi 3x4x8x49mm - cena 11,0 zł netto
- FR404 -frez 4 piórowy - HSS fi 4x4x11x43mm - cena 11,5 zł netto
- FR405 -frez 4 piórowy - HSS fi 5x5x13x47mm - cena 12,6 zł netto
- FR406 -frez 4 piórowy - HSS fi 6x6x13x57mm - cena 13,8 zł netto
- FR408 -frez 4 piórowy - HSS fi 8x8x19x63mm - cena 14,5 zł netto
- FR410 -frez 4 piórowy - HSS fi 10x10x22x72mm - cena 15,6 zł netto
- FR412 -frez 4 piórowy - HSS fi 12x12x26x83mm - cena 19,6 zł netto
- FR414 -frez 4 piórowy - HSS fi 14x14x35x85mm - cena 25,8 zł netto
- FR416 -frez 4 piórowy - HSS fi 16x16x32x92mm - cena 27,8 zł netto
- FR420 -frez 4 piórowy - HSS fi 20x20x38x104mm - cena 39,5 zł netto



Zestaw 10 szt. frezów 4 piórowych HSS

Średnice frezów fi ; 3 - 4 - 5 - 6 - 8 - 10 - 12 - 14 - 18 - 20 mm

Art.Nr. ZESFR4 Zestaw 10 szt. cena 115 zł netto

Nawiertaki HSS do nakiełków - 60°

Art.Nr.	Chwył mm	średnica ostrza	kąt	długość	Cena netto
NAW03	fi - 3, 15 mm	- fi 1, 0 mm	- 60°	- 35 mm	- 3,25 zł
NAW04	fi - 4, 00 mm	- fi 1, 6 mm	- 60°	- 35 mm	- 3,65 zł
NAW05	fi - 5, 00 mm	- fi 2, 0 mm	- 60°	- 40 mm	- 4,00 zł
NAW06	fi - 6, 30 mm	- fi 2, 5 mm	- 60°	- 45 mm	- 4,62 zł
NAW08	fi - 8, 00 mm	- fi 3, 1 mm	- 60°	- 50 mm	- 6,95 zł
NAW10	fi - 10, 0 mm	- fi 4, 0 mm	- 60°	- 55 mm	- 10,56 zł
NAW12	fi - 12, 5 mm	- fi 5, 0 mm	- 60°	- 63 mm	- 12,85 zł



Zestaw 12 szt nawiertaków HSS

fi 2x fi 3; 2x fi 4; 2x fi 5; 2x fi 6,3; 2x fi 8; 2x10 mm

Art.Nr.ZES12NA Zestaw 12 szt nawiertaków cena 67,62 zł netto



Zestaw 21 szt gwintowników

Zestaw gwintowniki M3,M4,M5,M6,M8, M10,M12 po 3 szt z każdego rozmiaru, o różnym stopniu nacinania. Przeznaczony do ręcznego gwintowania .Gwintowniki wykonane ze stali szybko tnącej HSS . Cały zestaw umieszczony w wygodnej opisanej kasecie z metalowej blachy.

Art.Nr. ZESGWIN21 cena za zestaw 39,15,zł netto

www.cncprofi.com

tel .71 30 70 427

Wiertła CNC PROFI HSS Co

Są to wiertła, najwyższej jakości, które zostały wykonane ze stali szybko tnącej **HSS Co** o zawartości **5%** kobaltu oraz zawiera chrom, molibden, który podnosi wytrzymałość wiertła na ścieranie i wysokie temperatury. Wiertło posiada twardość **64 HRC** i zachowuje ją w wysokich temperaturach. Profesjonalne wiertła kobaltowe są polecane do obróbki twardej stali kwasoodpornej oraz do obróbki stali trudno skrawalnych.

Art.Nr. - Wiertło

WIE010 - fi 1,0 mm HSS Co op.10 szt. cena 1 szt. - 2,10 zł netto
WIE015 - fi 1,5 mm HSS Co op.10 szt. cena 1 szt. - 2,20 zł netto
WIE020 - fi 2,0 mm HSS Co op.10 szt. cena 1 szt. - 2,25 zł netto
WIE025 - fi 2,5 mm HSS Co M3 op.10 szt. cena 1 szt. - 2,50 zł netto
WIE030 - fi 3,0 mm HSS Co op.10 szt. cena 1 szt. - 2,65 zł netto
WIE033 - fi 3,3 mm HSS Co M4 op.10 szt. cena 1 szt. - 2,75 zł netto
WIE035 - fi 3,5 mm HSS Co op.10 szt. cena 1 szt. - 3,30 zł netto
WIE040 - fi 4,0 mm HSS Co op.10 szt. cena 1 szt. - 3,45 zł netto
WIE042 - fi 4,2 mm HSS Co M5 op.10 szt. cena 1 szt. - 3,85 zł netto
WIE045 - fi 4,5 mm HSS Co op.10 szt. cena 1 szt. - 3,85 zł netto
WIE050 - fi 5,0 mm HSS Co M6 op.10 szt. cena 1 szt. - 4,65 zł netto
WIE055 - fi 5,5 mm HSS Co op.10 szt. cena 1 szt. - 4,85 zł netto
WIE060 - fi 6,0 mm HSS Co op. 5 szt. cena 1 szt. - 5,45 zł netto
WIE065 - fi 6,5 mm HSS Co op.5 szt. cena 1 szt. - 6,95 zł netto
WIE068 - fi 6,8 mm HSS Co M8 op.5 szt. cena 1 szt. - 8,65 zł netto
WIE070 - fi 7,0 mm HSS Co op.5 szt. cena 1 szt. - 8,75 zł netto
WIE075 - fi 7,5 mm HSS Co op.5 szt. cena 1 szt. - 9,40 zł netto
WIE080 - fi 8,0 mm HSS Co op.5 szt. cena 1 szt. - 9,95 zł netto
WIE085 - fi 8,5 mm HSS Co M10 op.5 szt.cena 1 szt.- 13,95 zł netto
WIE090 - fi 9,0 mm HSS Co op.5 szt. cena 1 szt. - 14,65 zł netto
WIE095 - fi 9,5 mm HSS Co op.5 szt. cena 1 szt. - 14,85 zł netto
WIE100 - fi 10 mm HSS Co op.5 szt. cena 1 szt. - 14,95 zł netto
WIE102 - fi 10,2 mm HSS Co M12 op.5 szt. cena 1 szt. 15,95 zł netto
WIE105 - fi 10,5 mm HSS Co op.5 szt. cena 1 szt. - 16,95 zł netto
WIE110 - fi 11 mm HSS Co op.5 szt. cena 1 szt. - 20,50 zł netto
WIE115 - fi 11,5 mm HSS Co op.5 szt. cena 1 szt. - 21,95 zł netto
WIE120 - fi 12 mm HSS Co op.5 szt. cena 1 szt. - 23,95 zł netto
WIE125 - fi 12,5 mm HSS Co op.5 szt. cena 1 szt. - 25,95 zł netto
WIE130 - fi 13 mm HSS Co op.5 szt. cena 1 szt. - 27,95 zł netto



Zestaw 12 szt wiertel HSSCo po 2 szt. do gwintowników M3,M4,M5,M6,M8,M10 Art. Nr. ZESW012 Cena 72,75zł netto



Wiertło fi 2,5mm HSSCo do gwintownika M3 - Wiertło fi 3,3mm HSSCo do gwintownika M4
 Wiertło fi 4,2mm HSSCo do gwintownika M5 - Wiertło fi 5,0mm HSSCo do gwintownika M6
 Wiertło fi 6,8mm HSSCo do gwintownika M8 - Wiertło fi 8,5mm HSSCo do gwintownika M10

Zestaw 16 szt wiertel HSSCo po 2 szt. do wygniataków M2,M3,M4,M5,M6,M8,M10,M12

Art. Nr. ZESW012 Cena 137,70zł netto

WIG018 - Wiertło fi 1,8mm HSSCo **M2** cena 2,85 zł - **WIG028** - Wiertło fi 2,8mm HSSCo **M3** cena 3,65 zł
WIG037 - Wiertło fi 3,7mm HSSCo **M4** cena 4,00 zł - **WIG046** - Wiertło fi 4,6mm HSSCo **M5** cena 4,85 zł
WIG055 - Wiertło fi 5,55mm HSSCo **M6** cena 5,65 zł - **WIG074** - Wiertło fi 7,4mm HSSCo **M8** cena 9,95 zł
WIG093 - Wiertło fi 9,3mm HSSCo **M10** cena 14,95zł - **WIG112** Wiertło fi 11,2mm HSSCo **M12** cena 22,95 zł

Zestaw 10 szt wiertła HSS do metalu,

Mocowanie MK2 od średnicy 14,5 mm do 23 mm w drewnianej walizce .
 Zestaw zawiera wiertła :14,5mm , 15mm , 16mm , 17mm , 18mm ,19mm , 20mm , 21mm , 22mm , 23mm

Art.Nr. ZESW010 cena za zestaw **236 zł netto**

Zestaw 9 szt. wiertel HSS do metalu

Wiertła wykonane ze stali HSS o mocowaniu MK2 oraz MK3. Zestaw 9 szt wiertła od średnicy 14,5mm do 30mm w drewnianej walizce. Zestaw zawiera wiertła :
 MK2 - 14,5mm MK2 , 16mm MK2 , 18mm MK2 , 20mm MK2 , 22mm , MK2 - 24mm MK3 , 26mm MK3 , 28mm MK3 , 30mm MK3

Art.Nr. ZESW009 cena za zestaw **298 zł netto**



Wiertła kręte z chwytem stożkowym Morse'a, wykonane ze stali HSS 118



cncprofi.com

Rozwiertaki maszynowe HSS Co z chwytem walcowym kątem 45°

Art.Nr. ROZW02	Fi 2 H7 HSS Co	- cena 10,48 zł netto
Art.Nr. ROZW03	Fi 3 H7 HSS Co	- cena 11,48 zł netto
Art.Nr. ROZW04	Fi 4 H7 HSS Co	- cena 12,30 zł netto
Art.Nr. ROZW05	Fi 5 H7 HSS Co	- cena 13,12 zł netto
Art.Nr. ROZW06	Fi 6 H7 HSS Co	- cena 15,58 zł netto
Art.Nr. ROZW08	Fi 8 H7 HSS Co	- cena 20,50 zł netto
Art.Nr. ROZW10	Fi 10 H7 HSS Co	- cena 28,69 zł netto
Art.Nr. ROZW12	Fi 12 H7 HSS Co	- cena 31,97 zł netto
Art.Nr. ROZW14	Fi 14 H7 HSS Co	- cena 36,45 zł netto
Art.Nr. ROZW16	Fi 16 H7 HSS Co	- cena 45,78 zł netto
Art.Nr. ROZW18	Fi 18 H7 HSS Co	- cena 56,56 zł netto
Art.Nr. ROZW20	Fi 20 H7 HSS Co	- cena 69,98 zł netto

Zestaw 7 szt rozwiertaków maszynowych HSS Co fi ; 3;4;5;6;8;10;12 mm

Art.Nr. ZESR7 -cena za zestaw 133,62 zł netto



www.cncprofi.com

Zestaw pogłębiaczy płaskich z pilotem HSS

Pod śruby imbusowe .M3 ; M4 ; M5 ; M6 ; M8 ; M10 ; M12

Art.Nr. ZESPGP7 cena za zestaw 135 zł netto



Zestaw 6szt. Pogłębiaczy stożkowych ze stali HSS kąt 90°

3 krawędzie skrawające, zapewnia stabilną pracę i wysoką wydajność , do pogłębiania i gradowania , fazowania.

Średnice pogłębiaczy

fi ; 6,3 - 8,3 - 10,4 - 12,4 - 16,5 - 20,5 mm

Art.Nr. ZESPG6 cena za zestaw 135 zł netto

Art.Nr.	Opis produktu	cena netto
WIER130	- Wiertło HSS fi 13 mm mocowanie MK2	cena 9,60 zł netto
WIER135	- Wiertło HSS fi 13,5 mm mocowanie MK2	cena 10,50 zł netto
WIER140	- Wiertło HSS fi 14 mm mocowanie MK2	cena 11,60 zł netto
WIER150	- Wiertło HSS fi 15 mm mocowanie MK2	cena 12,60 zł netto
WIER160	- Wiertło HSS fi 16 mm mocowanie MK2	cena 13,65 zł netto
WIER165	- Wiertło HSS fi 16,5 mm mocowanie MK2	cena 14,55 zł netto
WIER170	- Wiertło HSS fi 17 mm mocowanie MK2	cena 15,45 zł netto
WIER180	- Wiertło HSS fi 18 mm mocowanie MK2	cena 16,75 zł netto
WIER190	- Wiertło HSS fi 19 mm mocowanie MK2	cena 17,45 zł netto
WIER200	- Wiertło HSS fi 20 mm mocowanie MK2	cena 18,95 zł netto
WIER210	- Wiertło HSS fi 21 mm mocowanie MK2	cena 21,85 zł netto
WIER220	- Wiertło HSS fi 22 mm mocowanie MK2	cena 22,95 zł netto
WIER230	- Wiertło HSS fi 23 mm mocowanie MK2	cena 25,85 zł netto
WIER240	- Wiertło HSS fi 24 mm mocowanie MK3	cena 28,85 zł netto
WIER250	- Wiertło HSS fi 25 mm mocowanie MK3	cena 29,95 zł netto
WIER260	- Wiertło HSS fi 26 mm mocowanie MK3	cena 36,85 zł netto
WIER265	- Wiertło HSS fi 26,5 mm mocowanie MK3	cena 37,85 zł netto
WIER280	- Wiertło HSS fi 28 mm mocowanie MK3	cena 39,76 zł netto
WIER290	- Wiertło HSS fi 29 mm mocowanie MK3	cena 44 ,95zł netto
WIER300	- Wiertło HSS fi 30 mm mocowanie MK3	cena 52,75 zł netto



CNC PROFI 3mm-13mm

Wiertło z końcówką węglikowom VHM do metalu

Art.Nr. WIW030	- fi 3,0 mm	cena 1 szt.	- 2,65 zł netto
Art.Nr. WIW033	- fi 3,2 mm	M4	cena 1 szt. - 2,75 zł netto
Art.Nr. WIW035	- fi 3,5 mm		cena 1 szt. - 3,30 zł netto
Art.Nr. WIW040	- fi 4,0 mm		cena 1 szt. - 3,45 zł netto
Art.Nr. WIW042	- fi 4,2 mm	M5	cena 1 szt. - 3,65 zł netto
Art.Nr. WIW045	- fi 4,5 mm		cena 1 szt. - 3,85 zł netto
Art.Nr. WIW050	- fi 5,0 mm	M6	cena 1 szt. - 3,95 zł netto
Art.Nr. WIW055	- fi 5,2 mm		cena 1 szt. - 4,25 zł netto
Art.Nr. WIW055	- fi 5,5 mm		cena 1 szt. - 4,45 zł netto
Art.Nr. WIW060	- fi 6,0 mm		cena 1 szt. - 4,65 zł netto
Art.Nr. WIW065	- fi 6,5 mm		cena 1 szt. - 4,85 zł netto
Art.Nr. WIW070	- fi 7,0 mm		cena 1 szt. - 5,35 zł netto
Art.Nr. WIW075	- fi 7,5 mm		cena 1 szt. - 5,60 zł netto
Art.Nr. WIW080	- fi 8,0 mm		cena 1 szt. - 5,95 zł netto
Art.Nr. WIW085	- fi 8,5 mm	M10	cena 1 szt. 6,35 zł netto
Art.Nr. WIW090	- fi 9,0 mm		cena 1 szt - 6,55 zł netto
Art.Nr. WIW095	- fi 9,5 mm		cena 1 szt. - 6,75 zł netto
Art.Nr. WIW100	- fi 10 mm		cena 1 szt. - 6,95 zł netto
Art.Nr. WIW105	- fi 10,5 mm		cena 1 szt. - 7,65 zł netto
Art.Nr. WIW110	- fi 11 mm		cena 1 szt. - 7,90 zł netto
Art.Nr. WIW115	- fi 11,5 mm		cena 1 szt. - 8,65 zł netto
Art.Nr. WIW120	- fi 12 mm		cena 1 szt. - 8,95 zł netto
Art.Nr. WIW125	- fi 12,5 mm		cena 1 szt. - 9,65 zł netto
Art.Nr. WIW130	- fi 13 mm		cena 1 szt. - 9,95 zł netto



Pogłębiacze stożkowe cena za jedną szt.

Art. Nr. POG12	fi 12,4 mm	cena 15 zł netto
Art. Nr. POG16	fi 16,5 mm	cena 16 zł netto
Art. Nr. POG20	fi 20,5 mm	cena 18 zł netto
Art. Nr. POG25	fi 25,0 mm	cena 29 zł netto
Art. Nr. POG30	fi 30,0 mm	cena 42 zł netto
Art. Nr. POG35	fi 35,0 mm	cena 59 zł netto



Głębokość wiercenia 3 x D

Wewnętrzne doprowadzenie chłodziwa

WC-3D-C20-SD16 Wiertło składane **fi 16 mm** na 2 płytki

WCMX030208 **cena 195 zł netto**

WC-3D-C25-SD20 Wiertło składane **fi 20 mm** na 2 płytki

WCMX030208 **cena 225 zł netto**

WC-3D-C25-SD25 Wiertło składane **fi 25 mm** na 2 płytki

WCMX040208 **cena 245 zł netto**

WC-3D-C32-SD29.5 Wiertło składane **fi 29,5 mm** na 2 płytki

WCMX050308 **cena 268 zł netto**

WC-3D-C32-SD40 Wiertło składane **fi 40 mm** na 2 płytki

WCMX06T308 **cena 325 zł netto**

Wiertła sprzedawane są bez płytek cena za płytę do wiertła 14,95 zł netto

Materiał - VC m / min - średnica wiertła - posuw

Stal 140 - 240 - fi 16 - 22 mm - 0,05 - 0,12 mm

Stal 140 - 240 - fi 22 - 30 mm - 0,08 - 0,18 mm

Stal 140 - 240 - fi 30 - 40 mm - 0,15 - 0,30 mm

Twardościomierz ręczny cyfrowy **PROFI 180**

Ręczny cyfrowy twardościomierz **PROFI 180** Posiada wysoką dokładność pomiaru ,niezawodność w działania ,szeroki zakres pomiaru twardości .Wygodny pomiar twardości w miejscach ,do których dostęp jest utrudniony lub w miejscach trudno dostępnych. Testowanie twardości ciężkich i dużych przedmiotów poddanych obróbce lub też twardość części urządzeń zainstalowanych na stałe .Pomiar twardości w czasie rzeczywistym podczas procesu produkcji elementów. Automatyczne wyliczanie średniej wszystkich pomiarów. Wybór zakresu pomiaru . Zakresy pomiaru: HRC 20 - 68.5 ; HRB 38.4 - 99.6 ; HRA 59.1 - 85.8 ; HB 127 - 651 ; HV 83 - 976 ; HS 32.2 - 99.5 ; pomiar pozycji \square 360° port komunikacyjny \square RS232 ; pamięć max.

500 próbek zasilanie \square 3v bateria ; czas pracy 100 godzin

Art.Nr. **TWA180** Twardościomierz ręczny cyfrowy **PROFI 180** **cena 2 989 zł netto**



Wiertła z gwintownikiem z stali HSS

WIG03 - M04 x 2,5mm **cena 16,25 zł netto** ; **WIG06** - M06 x 5,0mm **cena 20,16 zł netto**

WIG04 - M04 x 3,3mm **cena 17,25 zł netto** ; **WIG08** - M08 x 6,8mm **cena 29,95 zł netto**

WIG05 - M05 x 4,2mm **cena 18,40 zł netto** ; **WIG10** - M10 x 8,5mm **cena 29,95 zł netto**



Zestaw 6 szt Wiertła z gwintownikiem M3;M4;M5;M6;M8;M10 z stali HSS

Art.Nr. **ZESWIG6** -cena za zestaw **131,96 zł netto**



HSS-Co

maszynowy HSS PROSTY

GWIPM03	M 3 HSS	- 7,38 zł netto	- DIN371	-
GWIPM04	M 4 HSS	- 8,20 zł netto	- DIN371	-
GWIPM05	M 5 HSS	- 9,02 zł netto	- DIN371	-
GWIPM06	M 6 HSS	- 9,84 zł netto	- DIN371	-
GWIPM08	M 8 HSS	- 11,48 zł netto	- DIN371	-
GWIPM10	M 10 HSS	- 13,12 zł netto	- DIN371	-
GWIPM12	M 12 HSS	- 16,40 zł netto	- DIN376	-

Zestaw 7 szt gwintowników PROSTY

stali HSS-Co M3,M4,M5,M6,M8,M10,M12

Art.Nr. ZESGWIN07 **cena 77,44 zł**

maszynowy HSS-E M35 PTOSTY

GWIPM03CO	M3 - HSS-Co - PROSTY	- cena 12,95 zł netto
GWIPM04CO	M4 - HSS-Co - PROSTY	- cena 13,85 zł netto
GWIPM05CO	M5 - HSS-Co - PROSTY	- cena 14,60 zł netto
GWIPM06CO	M6 - HSS-Co - PROSTY	- cena 15,10 zł netto
GWIPM08CO	M8 - HSS-Co - PROSTY	- cena 16,25 zł netto
GWIPM10CO	M10 - HSS-Co - PROSTY	- cena 20,05 zł netto
GWIPM12CO	M12 - HSS-Co - PROSTY	- cena 21,95 zł netto

Zestaw 7 szt gwintowników PROSTY

stali HSS-Co M35 M3,M4,M5,M6,M8,M10,M12

Art.Nr. ZESGWIN08 **cena 114,75 zł**



HSS-Co

maszynowy HSS Spiralny

GWISM03	M 3 HSS	- 7,38 zł netto	- DIN371	-
GWISM04	M 4 HSS	- 8,20 zł netto	- DIN371	-
GWISM05	M 5 HSS	- 9,02 zł netto	- DIN371	-
GWISM06	M 6 HSS	- 9,84 zł netto	- DIN371	-
GWISM08	M 8 HSS	- 11,48 zł netto	- DIN371	-
GWISM10	M 10 HSS	- 13,12 zł netto	- DIN371	-
GWISM12	M 12 HSS	- 16,40 zł netto	- DIN376	-

Zestaw 7 szt gwintowników Spiralny

stali HSS Co M3,M4,M5,M6,M8,M10,M12

Art.Nr. ZESGWIN10 **cena 77,44 zł**

maszynowy HSS-E M35 Spiralny

GWISM03CO	M3 - HSS-Co - Spiralny	- cena 12,95 zł netto
GWISM04CO	M4 - HSS-Co - Spiralny	- cena 13,85 zł netto
GWISM05CO	M5 - HSS-Co - Spiralny	- cena 14,60 zł netto
GWISM06CO	M6 - HSS-Co - Spiralny	- cena 15,10 zł netto
GWISM08CO	M8 - HSS-Co - Spiralny	- cena 16,25 zł netto
GWISM10CO	M10 - HSS-Co - Spiralny	- cena 20,05 zł netto
GWISM12CO	M12 - HSS-Co - Spiralny	- cena 21,95 zł netto

Zestaw 7 szt gwintowników Spiralny

stali HSS-Co M35 M3,M4,M5,M6,M8,M10,M12

Art.Nr. ZESGWIN11 **cena 114,75 zł**

Wygniataki – gniotowniki - gwintowniki bezwiórowe



Wygniataki do gwintów metrycznych od M2 – M12 narzędzia przeznaczonego do gwintowania bezwiórowego,

Art.Nr. WYGM02	M 2 HSS- E	- cena 15,95 zł netto	-
Art.Nr. WIG018	Wiertło fi 1,8 HSSCo M2	- cena 2,85 zł	-
Art.Nr. WYGM03	M 3 HSS- E	- cena 16,95 zł netto	-
Art.Nr. WIG028	Wiertło fi 2,8 HSSCo M3	- cena 3,65 zł	-
Art.Nr. WYGM04	M 4 HSS- E	- cena 17,95 zł netto	-
Art.Nr. WIG037	Wiertło fi 3,7 HSSCo M3	- cena 4,00 zł	-
Art.Nr. WYGM05	M 5 HSS- E	- cena 18,95 zł netto	-
Art.Nr. WIG046	Wiertło fi 4,65 HSSCo M5	- cena 4,85 zł	-

Art.Nr. WYGM06	M6 HSS-E	- cena 19,95 zł netto	-
Art.Nr. WIG055	Wiertło fi 5,55 HSSCo M6	- cena 5,65 zł	-
Art.Nr. WYGM08	M8 HSS-E	- cena 22,95 zł netto	-
Art.Nr. WIG074	Wiertło fi 7,40 HSSCo M8	- cena 9,95 zł	-
Art.Nr. WYGM10	M10 HSS-E	- cena 24,95 zł netto	-
Art.Nr. WIG093	Wiertło fi 9,30 HSSCo M10	- cena 14,95 zł	-
Art.Nr. WYGM12	M12 HSS-E	- cena 26,95 zł netto	-
Art.Nr. WIG112	Wiertło fi 11,2 HSSCo M12	- cena 22,95 zł	-

GWINTOWNIK HSS Ręczny 3 szt

Art.Nr. GWIRM02	- M 2 HSS	- 4,92 zł netto
Art.Nr. GWIRM03	- M 3 HSS	- 5,92 zł netto
Art.Nr. GWIRM04	- M 4 HSS	- 6,74 zł netto
Art.Nr. GWIRM05	- M 5 HSS	- 7,56 zł netto
Art.Nr. GWIRM06	- M 6 HSS	- 8,20 zł netto
Art.Nr. GWIRM08	- M 8 HSS	- 9,84 zł netto
Art.Nr. GWIRM10	- M 10 HSS	- 10,66 zł netto
Art.Nr. GWIRM12	- M 12 HSS	- 11,48 zł netto
Art.Nr. GWIRM14	- M 14 HSS	- 12,30 zł netto
Art.Nr. GWIRM18	- M 18 HSS	- 13,94 zł netto
Art.Nr. GWIRM20	- M 20 HSS	- 14,76 zł netto

CNC PROFI

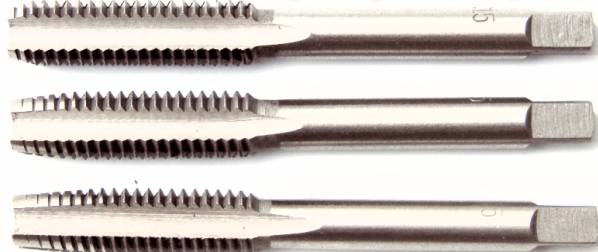

Pokręto do gwintowników M5 - M20

Art.Nr. POKGPI180	Długość 180 mm ; Zakres od M 2 do M 8	Cena 18,95 zł netto
Art.Nr. POKGPI220	Długość 220 mm ; Zakres od M 2 do M10	Cena 24,95 zł netto
Art.Nr. POKGPI260	Długość 260 mm ; Zakres od M 2 do M12	Cena 24,95 zł netto
Art.Nr. POKGPI325	Długość 325 mm ; Zakres od M 4 do M14	Cena 31,50 zł netto
Art.Nr. POKGPI380	Długość 380 mm ; Zakres od M 5 do M20	Cena 36,95 zł netto



www.cncprofi.com

tel .71 30 70 427 - 666 215 277



Zestaw 32szt gwintowników i narzynek ze stali szybko tnącej HSS

Przeznaczony do ręcznego gwintowania i nacinania gwintów. Cały zestaw umieszczony w wygodnej, opisanej kasce z metalowej blachy. W komplecie gwintowniki M3, M4, M5, M6, M8, M10, M12 po 3 szt z każdego rozmiaru, o różnym stopniu nacinania. Zestaw narzynek M3, M4, M5, M6, M8, M10, M12 po 1 szt z każdego rozmiaru. - Oprawka do narzynek, Pokrętko do gwintowników, Grzebień do mierzenia gwintów, wkrętak

Art.Nr. **ZESGWIN32** cena za zestaw 32 szt **cena 69,95 zł netto**

Uchwyty do gwintowników z grzechotką i zapadką

- Art.Nr. **POKGWI085** Długość 85 mm ; Zakres od M 3 do M 8 **Cena 18,95 zł netto**
 Art.Nr. **POKGWI105** Długość 105 mm ; Zakres od M 5 do M12 **Cena 22,95 zł netto**
 Art.Nr. **POKGWI250** Długość 250 mm ; Zakres od M 3 do M 8 **Cena 24,95 zł netto**
 Art.Nr. **POKGWI105** Długość 300 mm ; Zakres od M 5 do M12 **Cena 28,95 zł netto**



Zestaw 45 szt. gwintowników i narzynek METRYCZNYCH.

Od M6 - M24 jest to zakres najczęściej obsługiwanych gwintów w obróbce skrawaniem, naprawach maszyn i samochodów. Każdy element ma swoje miejsce co ułatwia odszukanie elementu. 45 części po jednym gwintowniku i narzynce z rozmiaru;

M 6 - 6x0.75	M 6 - 6 x1,0	M 8 - 8x 1,0
M 8 - 8x1.25	M 10 - 10x1.25	M 10 - 10x1.5
M 12 - 12x1.5	M 12 = 12x1.75	M 14 - 14x1.5
M 14 = 14x2.0	M 16 - 16x1.5	M 16 = 16x2.0
M 18 - 18x1.5	M 18 = 18x2.5	M 20 - 20x1.5
M 20 = 20x2.5	M 22 - 22x1.5	M 22 = 22x2.5
M 24 - 24x1.5	M 24 = 24x3.0	

- pokrętło do gwintowników M6 - M24 - pokrętło nasadowe M6 - M10 - pokrętło do narzynek 60 mm - redukcja pokrętła do narzynek 50 na 60 mm - wkrętak płaski do zaciskania narzynek w pokrętło. Zestaw zapakowany w solidną metalową walizkę.

Art.Nr. **ZESGWIM45** Zestaw gwintowników 45szt. METRYCZNYCH **cena 225,30 zł netto**



Zestaw 45 szt. gwintowników i narzynek CALOWYCH

45 części po jednym gwintowniku i narzynce z rozmiaru; **Gwintownik UNC ; 1/4, 5/16, 3/8, 7/16, 1/2, 9/16, 5/8, 3/4, 7/8, 1**
Gwintownik UNF ; 1/4, 5/16, 3/8, 7/16, 1/2, 9/16, 5/8, 3/4, 7/8, 1 **Narzynki UNC ; 1/4, 5/16, 3/8, 7/16, 1/2, 9/16, 5/8, 3/4, 7/8, 1**

Narzynki UNF ; 1/4, 5/16, 3/8, 7/16, 1/2, 9/16, 5/8, 3/4, 7/8, 1 - pokrętło do gwintów UNCI/4-1, UNFI/4-1

pokrętło nasadowe UNCI/4 - 1, UNFI /4-1 - pokrętło do narzynek UNCI/4 - 1, UNFI/4-1 - redukcja pokrętła do narzynek 1T- Typ - wkrętak płaski do zaciskania narzynek w pokrętło. Zestaw zapakowany w solidną metalową walizkę.

Art.Nr. **ZESGWIC45** Zestaw gwintowników 45szt. CALOYCH **cena 225,30 zł netto**

Narzynki Metryczne

- Art.Nr. **NARZM05-** Narzynka **M5** **cena 3,60 zł netto**
 Art.Nr. **NARZM06-** Narzynka **M6** **cena 4,25 zł netto**
 Art.Nr. **NARZM08-** Narzynka **M8** **cena 4,80 zł netto**
 Art.Nr. **NARZM10-** Narzynka **M10** **cena 5,60 zł netto**
 Art.Nr. **NARZM12-** Narzynka **M12** **cena 8,40 zł netto**

Narzynki CALOWE

- Art.Nr. **NACA1/4** - Narzynka **calowa UNC ; 1/4** **cena 11,50 zł netto**
 Art.Nr. **NACA1/8** - Narzynka **calowa UNC ; 1/8** **cena 12,55 zł netto**
 Art.Nr. **NACA3/8** - Narzynka **calowa UNC ; 3/8** **cena 13,75 zł netto**
 Art.Nr. **NACA1/2** - Narzynka **calowa UNC ; 1/2** **cena 16,95 zł netto**
 Art.Nr. **NACA3/4** - Narzynka **calowa UNC ; 3/4** **cena 22,95 zł netto**

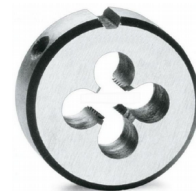

Zestaw 5 szt. narzynek CALOWYCH

Zestaw 5 szt narzynek metrycznych ; M5, M6, M8, M10, M12, Art.Nr. **ZESNAME5** **cena 26,65 zł netto**

Zestaw 5 szt narzynek calowych UNC ; 1/4, 1/8, 3/8, 1/2, 3/4, Art.Nr. **ZESNACA5** **cena 77,70 zł netto**

Gwintowniki Zestaw 6 szt GWINTOWNIKÓW drobno zwojnych **cena 63,20zł netto** Art.Nr.ZESGW6

- Art.Nr. **GWIM06/07** - Gwintownik - **M5 x 0,75 mm** **cena 5,20 zł netto**
 Art.Nr. **GWIM08/10** - Gwintownik - **M8 x 1,0 mm** **cena 8,24 zł netto**
 Art.Nr. **GWIM10/10** - Gwintownik - **M10 x 1,0 mm** **cena 9,68 zł netto**
 Art.Nr. **GWIM10/12** - Gwintownik - **M10 x 1,25 mm** **cena 9,68 zł netto**
 Art.Nr. **GWIM12/10** - Gwintownik - **M12 x 1,0 mm** **cena 15,20 zł netto**
 Art.Nr. **GWIM12/12** - Gwintownik - **M12 x 1,25 mm** **cena 15,20 zł netto**



Gwintowniki CALOWE **maszynowy HSS**

- Art.Nr. **GWCA1/4** - Gwintownik UNC ; **1/4 cala** otwór fi 9,73mm **MASZYNOWY** **cena 17,50 zł** **RĘCZNY** **7,98 zł netto**
 Art.Nr. **GWCA1/8** - Gwintownik UNC ; **1/8 cala** otwór fi 13,16mm **MASZYNOWY** **cena 22,85 zł** **RĘCZNY** **9,50 zł netto**
 Art.Nr. **GWCA3/8** - Gwintownik UNC ; **3/8 cala** otwór fi 16,66mm **MASZYNOWY** **cena 28,88 zł** **RĘCZNY** **12,50 zł netto**
 Art.Nr. **GWCA1/2** - Gwintownik UNC ; **1/2 cala** otwór fi 20,96mm **MASZYNOWY** **cena 48,35 zł** **RĘCZNY** **19,85 zł netto**
 Art.Nr. **GWCA3/4** - Gwintownik UNC ; **3/4 cala** otwór fi 26,44mm **MASZYNOWY** **cena 69,95 zł** **RĘCZNY** **23,75 zł netto**
 Art.Nr. **GWCA1/0** - Gwintownik UNC ; **1 cala** otwór fi 33,25mm **MASZYNOWY** **cena 118,95 zł netto**

Zestaw elementów mocujących

- Zestaw zawiera 58 szt. elementów dociskowych do mocowania ze stali czernionej.
- 24 szpilki gwintowane: po 4 dla każdej długości (75, 100, 125, 150, 175 i 200 mm)
 - 6 łap dociskowych dla klocków podporowych
 - 6 par klocków podporowych rowkowych
 - 4 nakrętki długie
 - 6 nakrętek typu T
 - 6 podkładek

W kasie metalowo plastikowej prezentacyjnej do zawieszenia na ścianie. Niezbędne przy frezowaniu, wierceniu i wytaczaniu



Zestawy elementów dociskowych wykonanych ze stali czernione.

- Art.Nr. **ZEST/M06** - Zestaw elementów mocujących 24 szt M 6 - dla rowka 8 mm cena 78 zł netto
 Art.Nr. **ZEST/M08** - Zestaw elementów mocujących 58 szt M 8 - dla rowka 10 mm cena 145 zł netto
 Art.Nr. **ZEST/M10** - Zestaw elementów mocujących 58 szt M10 - dla rowka 12 mm cena 155 zł netto
 Art.Nr. **ZEST/M12** - Zestaw elementów mocujących 58 szt M12 - dla rowka 14 mm cena 165 zł netto
 Art.Nr. **ZEST/M14** - Zestaw elementów mocujących 58 szt M14 - dla rowka 16 mm cena 195 zł netto

Zestawy elementów dociskowych do mocowania wykonanych ze stali hartowanej 40 HRC czernione.

- Art.Nr. **ZESH/M10** - Zestaw elementów Hartowanych 40 Hrc M10 - dla rowka 12 mm cena 185 zł netto
 Art.Nr. **ZESH/M12** - Zestaw elementów Hartowanych 40 Hrc M12 - dla rowka 14 mm cena 190 zł netto
 Art.Nr. **ZESH/M14** - Zestaw elementów Hartowanych 40 Hrc M14 - dla rowka 16 mm cena 198 zł netto
 Art.Nr. **ZESH/M16** - Zestaw elementów Hartowanych 40 Hrc M16 - dla rowka 18 mm cena 242 zł netto

Art.Nr.

Zestaw 2 łap mocujących

- ZEST/M12** - 2 łap mocujących M12- dla rowka 14 mm cena 61 zł netto
ZEST/M14 - 2 łap mocujących M14- dla rowka 16 mm cena 69 zł netto
ZEST/M16 - 2 łap mocujących M16- dla rowka 18 mm cena 81 zł netto
ZEST/M18 - 2 łap mocujących M18- dla rowka 20 mm cena 89 zł netto

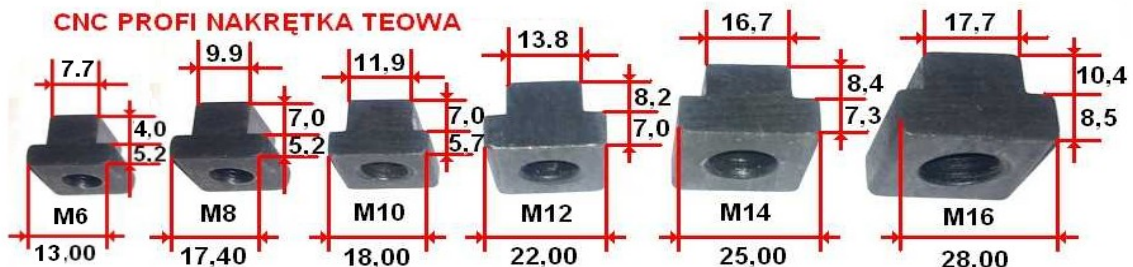
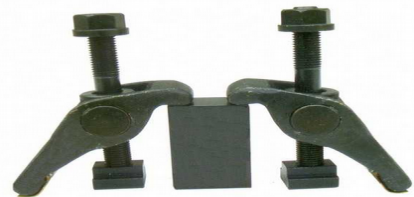

Nakrętki teowe Pakowane po 6 szt z rodzaju

- Art.Nr. **NAKTEM06** - cena za nakrętkę teową 2,72 zł cena za opakowanie 6 szt 16,32 zł netto
 Art.Nr. **NAKTEM08** - cena za nakrętkę teową 2,72 zł cena za opakowanie 6 szt 16,32 zł netto
 Art.Nr. **NAKTEM10** - cena za nakrętkę teową 2,72 zł cena za opakowanie 6 szt 16,32 zł netto
 Art.Nr. **NAKTEM12** - cena za nakrętkę teową 3,40 zł cena za opakowanie 6 szt 20,40 zł netto
 Art.Nr. **NAKTEM14** - cena za nakrętkę teową 3,40 zł cena za opakowanie 6 szt 20,40 zł netto
 Art.Nr. **NAKTEM16** - cena za nakrętkę teową 4,77 zł cena za opakowanie 6 szt 28,62 zł netto

Zestaw 4 podpór śrubowych fi 50x60-80mm - fi 50x90-30mm

Zestaw zawiera 4 szt. podpór śrubowych, dociskowych do mocowania ze stali HATTOWANEJ czernionej. Masywne stalowe podpory umożliwiają wiele kombinacji podpierania. Mogą podtrzymywać różne przedmioty na różnych wysokościach o dużym ciężarze. - średnica zewnętrzna fi 50 mm - minimalna wysokość 60 mm - maksymalna wysokość 80 mm - dolnej części gwint wewnętrzny M12. Umożliwiający montaż do stołu obrabiarki. Niezbędne przy frezowaniu, wierceniu, wytaczaniu.

- Art.Nr. **POD50/60** Zestaw 4 podpór 60mm cena 275 zł netto
 Art.Nr. **POD50/90** Zestaw 4 podpór 90mm cena 295 zł netto

CNC PROFI

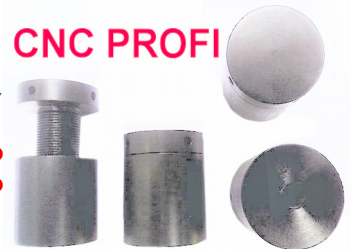

CNC PROFI

Podpory śrubowe

26



- Art.Nr. **POD51** Podpora 51 x 76 x 48 mm cena zł netto
 Art.Nr. **POD63** Podpora 63 x 88 x 59 mm cena 33 zł netto
 Art.Nr. **POD76** Podpora 76 x 108 x 74 mm cena 48 zł netto
 Art.Nr. **POD89** Podpora 89 x 154 x 89 mm cena 62 zł netto

Imadła precyzyjne z żeliwa CNC maszynowe



Wykonane z wysoko jakościowego żeliwa szlifowane z dokładnością 0,01mm. Posiadają system docisku eliminujący luz szczęk i zmniejsza zużycie. Szczęki stalowe hartowane
Równoległość powierzchni roboczych 0,01 mm

W komplecie z imadłem : klucz

Art.Nr. **IMCNC/100 CNC Profi 100** **cena 459,95 zł netto**

Rozstaw szczęk po zewnętrznej stronie 269mm ciężar 12 kg

Art.Nr. **IMCNC/125 CNC Profi 125** **cena 520,00 zł netto**

Rozstaw szczęk po zewnętrznej stronie 300mm ciężar 19 kg

Art.Nr. **IMCNC/160 CNC Profi 160** **cena 569,00 zł netto**

Rozstaw szczęk po zewnętrznej stronie 395mm ciężar 26 kg

Imadło precyzyjne z żeliwa obrotowe

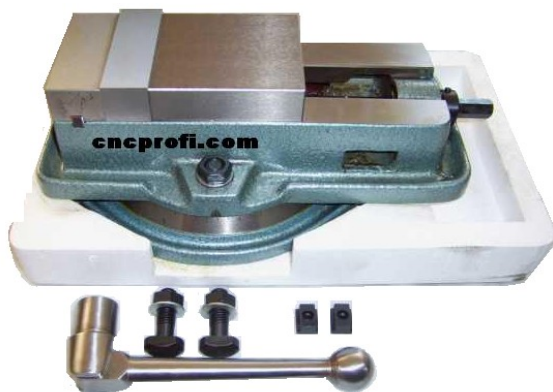

Art.Nr. **IMOB/105 Obrotowe Profi 105** **cena 459 zł netto**

Wyposażone w obrotową podstawę z podziałką 360° co 1° ciężar 16 kg
Szerokość szczęk 105 mm ; rozstaw szczę 100mm ; wysokość 118 mm
długość 330 mm ; Rozstaw szczęk po zewnętrznej stronie 228mm

Art.Nr. **IMOB/130 Obrotowe Profi 130** **cena 520 zł netto**

Wyposażone w obrotową podstawę z podziałką 360° co 1° ciężar 26 kg
Szerokość szczęk 130 mm ; rozstaw szczę 130mm ; wysokość 140 mm
długość 365 mm ; Rozstaw szczęk po zewnętrznej stronie 300mm

Art.Nr. **IMOB/160 Obrotowe Profi 160** **cena 569 zł netto**

Wyposażone w obrotową podstawę z podziałką 360° co 1° ciężar 38 kg
Szerokość szczęk 160 mm ; rozstaw szczę 140mm ; wysokość 158 mm
długość 450 mm ; Rozstaw szczęk po zewnętrznej stronie 338mm

Imadła precyzyjne podwójne z żeliwa

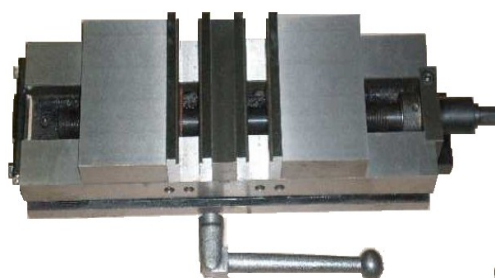

Art.Nr. **IMP0/100 Profi 100 podwójne** **cena 685 zł netto**

Szerokość szczęk 100 mm ; rozstaw szczę 2 x 75 mm ; Rozstaw szczęk po zewnętrznej stronie 200mm ciężar 24 kg

Art.Nr. **IMP0/160 Profi 160 podwójne** **cena 973 zł netto**

Szerokość szczęk 160 mm ; rozstaw szczę 2 x 100 mm ; Rozstaw szczęk po zewnętrznej stronie 350mm ciężar 54 kg

Imadło maszynowe uchylne kołyskowe Profi 125/140



Imadło maszynowe kołyskowe Profi 125 mm żeliwne

Szerokość szczęk: 125 mm; Wysokość szczęk: 45 mm;

Rozstaw szczęk: 100 /140mm; Waga: 27,5 kg

Art.Nr. **IMUH/125 Uchylne Profi 125** **cena 535 zł netto**

Imadła wiertarskie

Sztywna żeliwna konstrukcja z poziomom i pionową pryzmą na stałej szczęce .

Art.Nr. **IMW/100 100/23 mm** ; otwarcie 75mm **cena 43 zł**

Art.Nr. **IMW/125 125/26 mm** ; otwarcie 100mm **cena 52 zł**

Art.Nr. **IMW/150 150/30 mm** ; otwarcie 125mm **cena 65 zł**

Art.Nr. **IMW/200 200/36 mm** ; otwarcie 175mm **cena 103 zł**

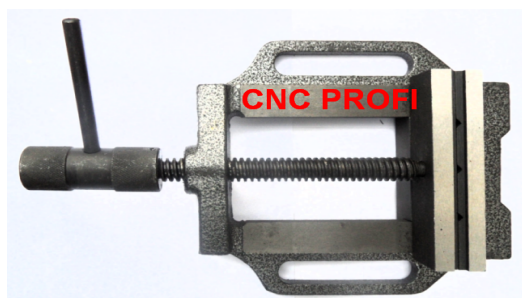

Imadła precyzyjne stalowe

Imadła precyzyjne stalowe wykonane z wysokojakościowej stali stopowej , twardość powierzchni roboczych HRC 58-62, Dokładność wykonania powierzchni roboczych $\pm 0,005$ mm. W komplecie z imadłem są klucze, klemy mocujące (widoczne na zdjęciu). Zastosowane do prac precyzyjnych na obrabiarkach ze sterowaniem numerycznym , centra obróbcze , frezarkach CNC, szlifierkach CNC, wiertarki CNC

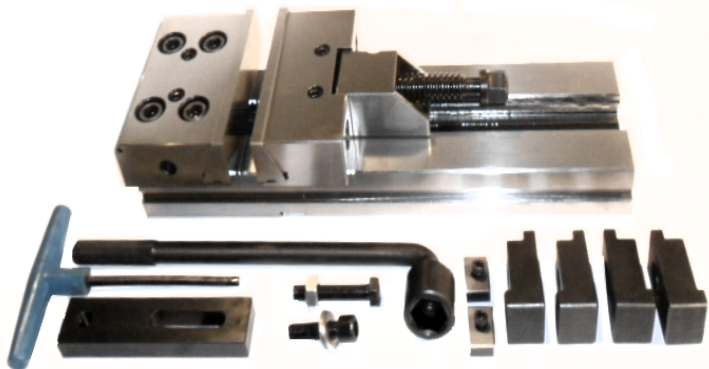

Imadło precyzyjne stalowe 125/150 mm

Art.Nr. IMS125/150 Imadło stalowe 125/150 mm Cena 1656 zł netto

Szerokość szczęk 125 mm , Max. otwarcie 150 mm , Wysokość szczęk 40 mm , Długość imadła 345 mm , Wysokość całkowita imadła 80 mm , Szerokość rowka wpustowego 16mm , Siła mocowania 3000 kg , Waga 21 kg

Imadło precyzyjne stalowe 150/200 mm

Art.Nr. IMS150/200 Imadło stalowe 150/200 mm Cena 1787 zł netto

Szerokość szczęk 150 mm , Max. otwarcie 200 mm , Wysokość szczęk 50 mm , Długość imadła 420 mm , Wysokość całkowita imadła 100 mm , Szerokość rowka wpustowego 16 mm , Siła mocowania 5000 kg , Waga 26kg

Imadło precyzyjne stalowe 150/300 mm

Art.Nr. IMS150/300 Imadło stalowe 150/300 mm Cena 2 228 zł netto

Szerokość szczęk 150 mm , Max. otwarcie 300 mm , Wysokość szczęk 50 mm , Długość imadła 520 mm , Wysokość całkowita imadła 100 mm , Szerokość rowka wpustowego 16 mm , Siła mocowania 5000 kg , Waga 29kg

Imadło precyzyjne stalowe 175/200mm

Art.Nr. IMS175/200 Imadło stalowe 175/200 mm Cena 2 285 zł netto

Szerokość szczęk 175mm , Max otwarcie 200 mm , Wysokość szczęk 60 mm , Długość imadła 455 mm , Wysokość imadła 117 mm Szerokość rowka wpustowego 16 mm , Siła mocowania 6000 kg Ciężar imadła 32 kg

Imadło precyzyjne stalowe 175/300 mm

Art.Nr. IMS175/300 Imadło stalowe 175/300 mm Cena 2485 zł netto

Szerokość szczęk 175 mm , Max. otwarcie 300 mm , Wysokość szczęk 60 mm , Długość imadła 520 mm , Wysokość całkowita imadła 117 mm , Szerokość rowku wpustowego 16mm , Siła mocowania 6000 kg , Waga 42 kg

Imadło precyzyjne stalowe 200/200mm

Art.Nr. IMS200/200 Imadło stalowe 200/200 mm Cena 2695 zł netto

Szerokość szczęk 200 mm , Max. otwarcie 200 mm , Wysokość szczęk 65 mm Długość imadła 495 mm. Wysokość imadła 133 mm . Szerokość rowka wpustowego 16 mm. Siła mocowania 10 000 kg. Ciężar imadła 57 kg

Imadło precyzyjne stalowe podwójne 125/2x100mm

Imadło precyzyjne stalowe podwójne 125/2x100mm

Szerokość szczęk 125 mm .
Max. otwarcie 2 x 100 mm .
Max. otwarcie pojedyncze 330 mm ,
Wysokość szczęk 40 mm ,
Długość imadła 520 mm ,
Wysokość całkowita imadła 80 mm.
Siła mocowania 3000 kg ,
Szerokość rowku wpustowego 16mm , Waga 27 kG.

Art.Nr. IMSP/125 Cena 1936 zł netto

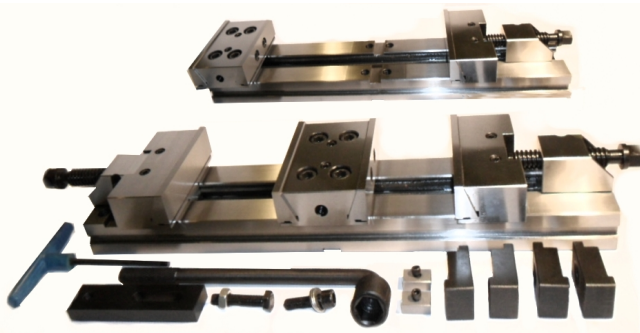

Imadło precyzyjne stalowe podwójne 150/2x125mm

Szerokość szczęk 150 mm. Max. otwarcie 2 x 125mm , Max. otwarcie pojedyncze 360 mm .
Wysokość szczęk 50 mm . Długość imadła 580 mm . Wysokość całkowita imadła 100 mm .
Siła mocowania 5000 kg , Szerokość rowku wpustowego 16mm . Waga 34 kg .

Art.Nr. IMSP/150 Cena 2895 zł netto

www.cncprofi.com tel.71 30 70 427 – 666 215 277 - 602 280 501

Precyzyjne imadła szlifierskie szlifowane wykonane z
wysokojakościowej stali stopowej twardość HRC 60 .

Podstawa imadła wykonana z jednolitego materiału

IMADŁO PRECYZYJNE SZLIFIERSKIE 50 mm

Szerokość szczęk 50 mm . Max. Otwarcie szczęk 65 mm . Wysokość szczęk 25 mm ,

Wysokość całkowita imadła 50 mm , Długość całkowita 155 mm Ciężar 3,2 kg

Art.Nr. **IMAS/050** Imadło 50 **Cena 159 zł netto**

IMADŁO PRECYZYJNE SZLIFIERSKIE 60 mm

Art.Nr. **IMAS/060** **Cena 195 zł netto**

Szerokość szczęk 60 mm . Maksymalny otwarcie szczęk 55 mm . Wysokość szczęk - 25 mm , Długość całkowita 112 mm ,

Wysokość całkowita imadła 50 mm , Ciężar imadła 2,4 kg

IMADŁO PRECYZYJNE SZLIFIERSKIE 63 mm

Szerokość szczęk - 63 mm. Maksymalny otwarcie szczęk - 85 mm Wysokość szczęk - 32 mm.. Długość imadła - 190 mm.

Wysokość całkowita imadła - 65 mm. Ciężar imadła 3,8 kg ..

IMADŁO PRECYZYJNE SZLIFIERSKIE 73 mm

Szerokość szczęk - 73 mm. Maksymalny otwarcie szczęk - 98 mm. Wysokość szczęk - 35 mm. Długość imadła - 210 mm.

Wysokość całkowita imadła - 75 mm. Ciężar imadła 4,2 kg .

IMADŁO PRECYZYJNE, SZLIFIERSKIE 80 mm

Szerokość szczęk 80mm , Maksymalny otwarcie szczęk - 100 mm . Wysokość szczęk 40 mm , Długość całkowita 220mm,

Wysokość całkowita imadła 80 mm .Ciężar imadła 6,5 kg .

IMADŁO PRECYZYJNE, SZLIFIERSKIE 88 mm

Szerokość szczęk 88mm , Maksymalny otwarcie szczęk - 125 mm . Wysokość szczęk 40 mm , Długość całkowita 250mm,

Wysokość całkowita imadła 88 mm . Ciężar imadła 7,4 kg .

IMADŁO PRECYZYJNE, SZLIFIERSKIE 100 mm

Szerokość szczęk 100 mm, Maksymalny otwarcie szczęk 125 mm . Wysokość szczęk 45 mm , Długość całkowita 260mm ,

Wysokość całkowita imadła 90 mm , Ciężar imadła 13 kg

ZESTAW 12 szt PODKŁADEK RÓWNOLEGŁYCH 120 x 10 mm

Długość podkładki; 120 mm . Grubości podkładek 10 mm , twardość HRC 55-62 tolerancja pary - 0,01 mm

Wysokości podkładek 14 ; 16 ; 18 ; 20 ; 22 ; 24 ; 26 ; 28 ; 30 ; 32 ; 35 ; 40 mm

Art.Nr. **ZESPOD120/10** - Zestaw 12 podkładek 120 x 10 mm **Cena 241 zł netto**

ZESTAW 12 szt PODKŁADEK RÓWNOLEGŁYCH 150 x 10 mm

Długość podkładki; 150 mm . Grubości podkładek 10 mm , twardość HRC 55-62 tolerancja pary - 0,01 mm

Wysokości podkładek 14 ; 16 ; 18 ; 20 ; 22 ; 24 ; 26 ; 28 ; 30 ; 32 ; 35 ; 40 mm

Art.Nr. **ZESPOD150/10** - Zestaw 12 podkładek 150x10 mm **Cena 298 zł netto**

ZESTAW 12 szt PODKŁADEK RÓWNOLEGŁYCH 150 x 5 mm

Długość podkładki; 150 mm . Grubości podkładek 5 mm , twardość HRC 55-62 tolerancja pary - 0,01 mm

Wysokości podkładek 14 ; 16 ; 18 ; 20 ; 22 ; 24 ; 26 ; 28 ; 30 ; 32 ; 35 ; 40 mm

Art.Nr. **ZESPOD150/05** -Zestaw podkładek 150 x 5 mm szt.12 **Cena 285 zł netto**

ZESTAW 9 szt PODKŁADEK RÓWNOLEGŁYCH 150 x 8,5 mm

Długość podkładki; 150 mm . Grubości podkładek 8,5 mm Wysokości podkładek;14; 16; 20; 24; 30; 32; 36; 40; 44 mm

Art.Nr. **ZESPOD150/0908** - Zestaw podkładek 150x8,5 mm szt. 9 **Cena 185 zł netto**

ZESTAW 8 szt PODKŁADEK RÓWNOLEGŁYCH 120 x 10 mm

Długość podkładki; 120 mm . Grubości podkładek 10 mm Wysokości podkładek;14; 16; 20; 24; 30; 32; 36; 40; mm

Art.Nr. **ZESPOD120/0810** - Zestaw podkładek 120 x 10 mm szt. 8 **Cena 245 zł netto**

ZESTAW 9 szt PODKŁADEK RÓWNOLEGŁYCH 150 x 5 mm

Długość podkładki;150 mm Grubości podkładek 5 mm Wysokości podkładek;14; 16; 20; 24; 30; 32; 36; 40; 44 mm

Art.Nr. **ZESPOD150/0905** - Zestaw podkładek 150 x 5 mm szt. 9 **Cena 275 zł netto**

ZESTAW 9 szt PODKŁADEK RÓWNOLEGŁYCH 150 x 10 mm

Długość podkładki; 150 mm . Grubości podkładek 10 mm Wysokości podkładek;14; 16; 20; 24; 30; 32; 36; 40; 44 mm

Art.Nr. **ZESPOD150/0910** - Zestaw podkładek 150 x 10 mm szt. 9 **Cena 275 zł netto**

ZESTAW 8 szt PODKŁADEK RÓWNOLEGŁYCH 160 x 10 mm

Długość podkładki; 150 mm . Grubości podkładek 10 mm Wysokości podkładek; 14; 16; 20; 24; 30; 32; 36; 40; mm

Art.Nr. **ZESPOD160/0810** - Zestaw podkładek 160 x 10 mm szt. 8 **Cena 275 zł netto**

ZESTAW 8 szt PODKŁADEK RÓWNOLEGŁYCH 200 x 10 mm

Długość podkładki; 200 mm . Grubości podkładek 10 mm Wysokości podkładek ;14; 16; 20; 24; 30; 32; 36; 40; mm

Art.Nr. **ZESPOD200/0810** - Zestaw podkładek 200x 8 szt.x 10 mm **Cena 399 zł netto**

ZESTAW 10szt PODKŁADEK RÓWNOLEGŁYCH 200 x 10 mm

Długość podkładki; 200 mm . Grubości podkładek 10 mm twardość HRC 55-62 tolerancja pary - 0,01 mm

Wysokości podkładek; 14 ; 16 ; 18 ; 20 ; 22 ; 24 ; 26 ; 28 ; 30 ; 35 mm

Art.Nr. **ZESPOD200/1210** - Zestaw podkładek 200x12 szt.x 10 mm **Cena 469 zł netto**

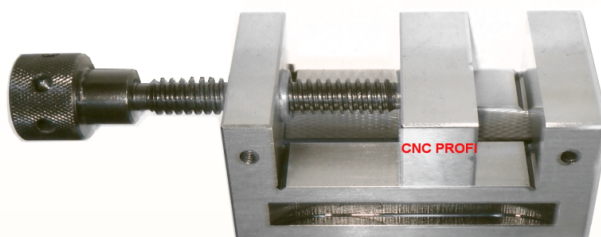

Stół magnetyczny z magnesem stałym

Stoły magnetyczne prostokątne Profi przeznaczone do mocowania elementów stalowych podczas szlifowania, obróbki elektroerozyjnej. Siła przyciągania stołu 120 N/cm². Układ biegunów: 1,5 + 0,5 mm. W stołach zastosowano magnesy neodymowe dzięki czemu osiągana jest maksymalna siła mocowania magnetycznego. Posiadają listwę oporową do mocowania. Włączanie i wyłączanie stołu odbywa się za pomocą dźwigni. Szywna konstrukcja stołu umożliwia bardzo precyzyjną obróbkę. Przystosowane do pracy z chłodziwem lub w całkowitym zanurzeniu. Siła mocowania elementów zależy od parametrów: powierzchnia styku, chropowatość powierzchni stołu i mocowanego elementu, grubość mocowanego przedmiotu, rodzaj materiału. Włączania i wyłączania wykonuje się za pomocą dźwigni obracanej 0-180°

szerokość: 100 mm ; długość: 175 mm ; wysokość: 60 mm ; waga: 10 kg ; podziałka pola: 3+1 mm
Art.Nr. STMA100175 **100 x 175 mm - 140 Ncm² cena 425 zł netto**

szerokość: 150 mm ; długość: 300 mm ; wysokość: 60 mm ; waga: 18 kg ; podziałka pola: 3+1 mm
Art.Nr. STMA150300 **150 x 300 mm - 140 Ncm² cena 685 zł netto**

szerokość: 200 mm ; długość: 400 mm ; wysokość: 60 mm ; waga: 37 kg ; podziałka pola: 3+1 mm
Art.Nr. STMA200400 **200 x 400 mm - 140 Ncm² cena 1250 zł netto**

szerokość: 200 mm ; długość: 500 mm ; wysokość: 60 mm ; waga: 48 kg ; podziałka pola: 3+1 mm
Art.Nr. STMA200500 **200 x 500 mm - 140 Ncm² cena 1495 zł netto**

szerokość: 250 mm ; długość: 500 mm ; wysokość: 60 mm ; waga: 65 kg ; podziałka pola: 3+1 mm
Art.Nr. STMA250500 **250 x 500 mm - 140 Ncm² cena 1898 zł netto**

Pryzma magnetyczna 70 mm

Siła mocowania 63 kg . waga.- 1,80 kg Siła magnetyczna ze wszystkich stron.
wymiary : długość 70mm , szerokość 60mm , wysokość 72mm

Art.Nr. PRY070 Pryzma magnetyczna 70 **Cena 80 zł netto**

Pryzma magnetyczna 110 mm

Siła mocowania 65 kg . waga.- 2,50 kg Siła magnetyczna ze wszystkich stron.
wymiary : długość 110mm , szerokość 69mm , wysokość 95mm

Art.Nr. PRY110 Pryzma magnetyczna 110 **Cena 159 zł netto**

Uchwyt magnetyczny- frezarski

Umożliwia wysokowydajną obróbkę skrawaniem: frezowanie płaszczyzn, obróbkę profili, obróbkę krawędzi, wiercenie. Efektywna obróbka z 5 stron, szybki czas montażu, brak deformacji montowanych części. Brak wibracji zapewnia wysoką dokładność obróbki mechanicznej oraz zredukowane zużycie narzędzi skrawających. Energia elektryczna potrzebna jest tylko na kilka sekund dla fazy aktywacji bądź deaktywacji uchwytu. Zasilanie 400V 50Hz. Modułowa budowa uchwytów pozwala na ustawianie jednego uchwytu za drugim. Przedłużacze pola magnetycznego zapewniają równomierny rozkład siły mocującej zapobiegają uszkodzeniu uchwytu magnetycznego. Szerokość - 300 mm ; długość - 400 mm ; ilość pół magnetycznych 24 rozmiar bieguna 50 x 50 mm , siła każdego bieguna 500 DaN , maksymalna siła przyciągania 10 ton . Wysokość pola magnetycznego 20mm , Waga 50 kg

Art.Nr. UCHWYT01 uchwytu magnetyczny **Cena 9 875 zł netto**

Demagnetyzer stołowy ręczny



Demagnetyzery stołowe płytowe ręczne stosuje się je do odmagnesowywania namagnesowanych przedmiotów. Demagnetyzery stołowe posiadają solidną, zwartą konstrukcję. Prosta obsługa. Gotowy do pracy po włożeniu wtyku do gniazda. Do magnetyzacji należy przesunąć po stole wybrany detal. Zasilanie 230V 50Hz 250W - 350W

Wymiary ; szerokość 120 mm - długość 160 mm – wysokość 90 mm

Art.Nr. DEMENT120 Demagnetyzery 120 **Cena 169 zł**

Wymiary ; szerokość 220 mm - długość 160 mm – wysokość 95 mm

Art.Nr. DEMENT220 Demagnetyzery 220 **Cena 265 zł**

Stół podziałowy obrotowy fi 100 Fi 100 mm , można stosować jako podzielnice poziome pionowe Kąt obrotu 360° (Odczyt 1°) , Stożek Mk II Przelot 20 mm ,rowki T 4 x 12 mm , Osi obrotu w pionie 80 mm .Przełożenie przekładni ślimakowej 1:90 , Masa 8 kg ,

Wymiary (D x S. x W.)150 x 140 x 80 mm , **Art.Nr. STOB/100 Cena 733 zł netto**

Stół podziałowy obrotowy fi 160 Fi 160 mm , można stosować jako podzielnice poziome pionowe Kąt obrotu 360° (Odczyt 1°) , Stożek Mk II , Przelot 25mm , rowki T 4 x 12 mm , Osi obrotu w pionie 120 mm , Przełożenie przekładni ślimakowej 1:90 , Masa 30 kg

Wymiary (dł. x szer. x wys.) 242 x 196 x 85 mm , **Art.Nr. STOB/160 Cena 1242 zł netto**

Stół podziałowy obrotowy fi 200

Fi 200mm , można stosować jako podzielnice poziome pionowe Kąt obrotu 360° (Odczyt 1°) , Stożek Mk III , Przelot 30 mm , rowki T 6 x 12 mm , Osi obrotu w pionie 140 mm , Przełożenie przekładni ślimakowej 1:90 ,

Wymiary (dł. x szer. x wys.) 242 x 196 x 85mm , Masa 46 kg **Art.Nr. STOB/200 Cena 1457 zł netto**

Stół podziałowy obrotowy fi 250 **Art.Nr. STOB/250 Cena 1887 zł netto**

Fi 250mm , można stosować jako podzielnice poziome pionowe Kąt obrotu 360° (Odczyt 1°) , Stożek Mk III , Przelot 30 mm , rowki T 6 x 14 mm , Osi obrotu w pionie 170 mm , Przełożenie przekładni ślimakowej 1:90 , Wymiary (dł. x szer. x wys.) 328 x 286 x 110 mm , Masa 57 kg

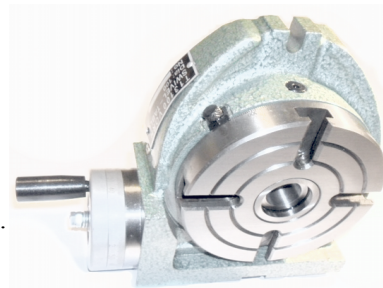
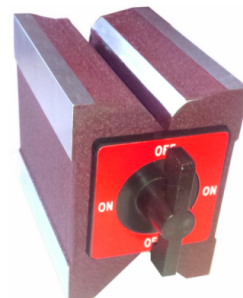
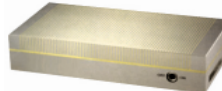
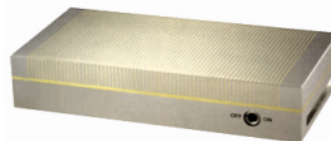
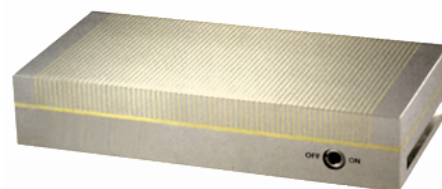

Wytaczadła z trzpieniem fi 50 mm oraz 9 noży

Szerokość głowicy - 50 mm ; Średnica chwytu noży - 12 mm ;

Średnica roztaczania - fi 15 - 250 mm

Przesuw sanek - 18 mm Zestaw 9 noży do wytaczadła

Art.Nr.

WYTAMK2G	Wytaczadło MK2/50 z gwintem	Cena 398 zł netto
WYTAMK2P	Wytaczadło MK2/50 z pletwą	Cena 398 zł netto
WYTAMK3G	Wytaczadło MK3/50 z gwintem	Cena 398 zł netto
WYTAMK3P	Wytaczadło MK3/50 z pletwą	Cena 398 zł netto
WYTAMK4G	Wytaczadło MK4/50 z gwintem	Cena 398 zł netto
WYTAMK4P	Wytaczadło MK4/50 z pletwą	Cena 398 zł netto
WYTAISO40	Wytaczadło ISO40/50	Cena 420 zł netto
WYTACBT40	Wytaczadło BT40/50	Cena 420 zł netto
WYTADIN40	Wytaczadło DIN40/50	Cena 420 zł netto

Art.Nr. **ZESNOZ09** Cena za 9 szt. noży **67 zł netto**



Głowica wytaczarska 12-225mm ,chwyt chwyt do wytaczadła BT40 ,zestaw 12 szt. noży fi 18mm

WYTACBT40/75 Wytaczadło BT40/75 **Cena 620 zł netto**

Wytaczadła z trzpieniem fi 50mm oraz 1 nóż i 10 płytek wymiennych

Nóż do wytaczadła prawy fi 12 + 10 szt.

plyteki wymienne **CCMT06024**

S12-SCRCR06 - średnica fi 12mm prawy- długość 15 cm

Art.Nr.

WYTPMK2G	Wytaczadło MK2/50 z gwintem	Cena 529 zł netto
WYTPMK2P	Wytaczadło MK2/50 z pletwą	Cena 529 zł netto
WYTPMK3G	Wytaczadło MK3/50z gwintem	Cena 529 zł netto
WYTPMK3P	Wytaczadło MK3/50 z pletwą	Cena 529 zł netto
WYTPMK4G	Wytaczadło MK4/50 z gwintem	Cena 529 zł netto
WYTPMK4P	Wytaczadło MK4/50 z pletwą	Cena 529 zł netto
WYTPISO40	Wytaczadło ISO40/50	Cena 529 zł netto
WYTPCBT40	Wytaczadło BT40/50	Cena 529 zł netto
WYTPDIN40	Wytaczadło DIN40/50	Cena 529 zł netto



Wytaczadło Precyzyjne PROFİ BT40/8-280

Wytaczadło jest bardzo precyzyjne służącym do obróbki wykańczającej

Zakresie średnic od 8-280 mm

Maksymalną prędkością do 1600 obr/min.

Podziałka 0,005 daje przyrost na średnicy 0,01 mm

Głowica do wytaczania z chwytym stożkowym BT40 lub DIN40

komplet noży 8 szt. Sprzedaż bez płytek wymiennych

zakres 08-11 na płytkę **TBGT-060104L** **Cena 16,95 zł netto**

zakres 10-13 na płytkę **TBGT-060104L** **Cena 16,95 zł netto**

zakres 12-17 na płytkę **TPGH-090204L** **Cena 16,95 zł netto**

zakres 16-21 na płytkę **TPGH-090204L** **Cena 16,95 zł netto**

zakres 20-130 na płytkę **TPGH-110304L** **Cena 16,95 zł netto**

zakres 25-135 na płytkę **TPGH-110304L** **Cena 16,95 zł netto**

zakres 30-140 na płytkę **TPGH-110304L** **Cena 16,95 zł netto**

zakres 120-280 na płytkę **TPGH-110304L** **Cena 16,95 zł netto**

Art.Nr. **WYTPRBT40** Wytaczadło Precyzyjne PROFİ BT40/8-280

Art.Nr. **WYTPRDIN40** Wytaczadło Precyzyjne PROFİ DIN40/8-280

Cena 2095 zł netto

Cena 2095 zł netto



Art.Nr.

Wytaczadła BT40

WYTB40/25	BT40/25mm	Cena 269 zł netto
WYTB40/30	BT40/30mm	Cena 269 zł netto
WYTB40/38	BT40/38mm	Cena 269 zł netto
WYTB40/50	BT40/50mm	Cena 269 zł netto
WYTB40/67	BT40/67mm	Cena 269 zł netto
WYTB40/72	BT40/72mm	Cena 269 zł netto



Oprawka do gwintowania BT40 M3 - M16

Z kompensacją osiową gwintu i sprzęgłem ochronnym przed przeciążeniem. Zapobiega złamaniu się gwintownika. Szybka wymiana gwintownika pozwala na przyspieszenie procesu obróbki.

Art.Nr. OPGWBT40M16 Cena 395 zł netto

Oprawka do gwintowania BT40 M3 - M16

Art.Nr. OPGWDIN40M16 Cena 395 zł netto

Oprawka do gwintowania GT12 M3 - M16

Głowica z sprzęgłem ochronnym przeciążeniowym, trzpień mocujący ϕ 19 mm

Art.Nr. GT12/M03	Oprawka do głowicy M3 - ϕ 3,15 mm	Cena 85 zł netto
Art.Nr. GT12/M04	Oprawka do głowicy M4 - ϕ 4,00 mm	Cena 85 zł netto
Art.Nr. GT12/M05	Oprawka do głowicy M5 - ϕ 5,00 mm	Cena 85 zł netto
Art.Nr. GT12/M06	Oprawka do głowicy M5 - ϕ 6,30 mm	Cena 85 zł netto
Art.Nr. GT12/M08	Oprawka do głowicy M6 - ϕ 6,30 mm	Cena 85 zł netto
Art.Nr. GT12/M10	Oprawka do głowicy M8 - ϕ 8,00 mm	Cena 85 zł netto
Art.Nr. GT12/M12	Oprawka do głowicy M12 - ϕ 9,00 mm	Cena 85 zł netto
Art.Nr. GT12/M14	Oprawka do głowicy M14 - ϕ 9,00 mm	Cena 85 zł netto
Art.Nr. GT12/M16	Oprawka do głowicy M16 - ϕ 12,5 mm	Cena 85 zł netto



Gwinciarka Pneumatyczna z ramieniem 1,0m - 15m

Gwinciarka ramieniowa o wyrównoważonym ramieniu zapewniająca szybkie i dokładne pionowanie przy gwintowaniu. Ustawienie gwintownika w zakresie obszaru roboczego 1.5 m od punktu mocowania ramienia. Czasie ok. 3-5 sekund jest w stanie naciąć gwint. Silnik pneumatyczny umożliwia gwintowanie w zakresie M3 do M16. Prędkość obrotowa 0- 400 obr/min 31Nm, płynnie ustawiana

Possia system szybkiej wymiany opravek narzędziowych M3 do M16

Mocowanie narzędzi odpowiada normie DIN. W zestawie jest regulator sprężonego powietrza z smarowaniem. Ciśnienie robocze 7 bar, przepływ powietrza 650 l/min.

W komplecie uchwyt montażowy do mocowania ramienia do blatu roboczego.

Oprawki narzędziowe ze sprzęgłem do mocowania gwintowników M6; M8; M10; M12;

Art.Nr. GWIPNE/100 Gwinciarka M3 - M12 ramię 1,0m cena 2 895 zł netto

Art.Nr. GWIPNE/130 Gwinciarka M3 - M12 ramię 1,3m cena 3 085 zł netto

Art.Nr. GWIPNE/150 Gwinciarka M3 - M12 ramię 1,5m cena 3 285 zł netto



Stół do gwinciarki pneumatycznej 500 x 800 mm

Art.Nr. GWIST5080 Stół do gwinciarki 500 x 800 mm cena 1 585 zł netto

Głowica do gwintowania pneumatyczna M3 - M12

Art.Nr. GPNE/M12 cena 1985 zł netto

Zestaw 4 szt łopatek do głowicy pneumatycznej M3 - M12

Art.Nr. GPNE/M12 cena 138 zł netto

Profesjonalny blok montażowy DIN40

Art.Nr. BLOK/DIN Cena 155 zł netto

Profesjonalny blok montażowy BT40

Art.Nr. BLOK/BT Cena 155 zł netto

Blok montażowy do mocowania narzędzi w pozycji poziomej i pionowej. Pomaga przy wymianie narzędzi zabezpiecza przed uszkodzeniem narzędzi i opravek narzędziowych. Wymiary: 205 x 98.5 x 128 mm waga: 3.80 kg

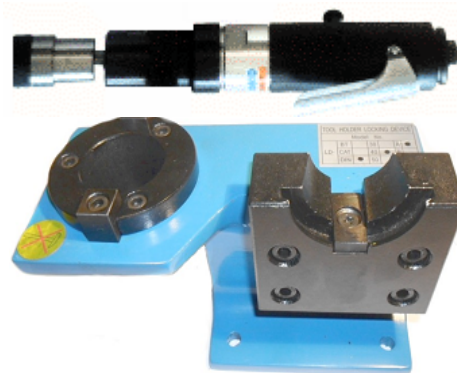

Klucz do nakrętek ER25

Art.Nr. KLUER25 Klucz ER25 Cena 18 zł

Klucz do nakrętek ER32

Art.Nr. KLUER32 Klucz ER32 Cena 20 zł

Klucz do nakrętek ER40

Art.Nr. KLUER40 Klucz ER40 Cena 23 zł



Kieł tokarski obrotowy stożek Morse MK



Art.Nr.KIEOB/MK1 Kieł MK 1 Cena **48 zł netto**

Art.Nr.KIEOB/MK2 Kieł MK 2 Cena **56 zł netto**

Art.Nr.KIEOB/MK3 Kieł MK 3 Cena **80 zł netto**

Art.Nr.KIEOB/MK4 Kieł MK 4 Cena **99 zł netto**

Art.Nr.KIEOB/MK5 Kieł MK 5 Cena **136 zł netto**

Kieł tokarski obrotowy precyzyjny stożek Morse MK



Wykonany z wysokojakościowej stali stopowej Wykorzystywany we wszystkich typach tokarek. Twardość powierzchni roboczych HRC 55 - 60. Maksymalne bicie: 0,006 mm. Kąt wierzchołkowy 60° Max. obciążenie 800 kg Max. prędkość 4500 obr/min

Art.Nr.KIEOP/MK2 Kieł tokarski obrotowy precyzyjny MK2 Cena **80 zł**

Art.Nr.KIEOP/MK3 Kieł tokarski obrotowy precyzyjny MK3 Cena **103 zł**

Art.Nr.KIEOP/MK4 Kieł tokarski obrotowy precyzyjny MK4 Cena **151 zł**

Kieł tokarski obrotowy precyzyjny CNC stożek Morse z wydłużonym ostrzem kąt ostrza 60°/30°



Kieł tokarski obrotowy precyzyjny CNC MK 3

Art.Nr.KIEOC/MK3 Cena **113 zł netto**

Kieł tokarski obrotowy precyzyjny CNC MK 4

Art.Nr.KIEOC/MK4 Cena **145 zł netto**

Kieł tokarski obrotowy precyzyjny CNC MK 5

Art.Nr.KIEOC/MK5 Cena **267 zł netto**

Kieł szlifierski stały z końcówką z węglików spiekanych

Stożek Morse MK. Wykonany z wysokojakościowej stali stopowej twardość HRC 58 - 62. Tolerancja - 0,01 mm. Kąt wierzchołkowy 60°

Art.Nr.KIEST/MK1 Kieł stały z węglikiem MK1 Cena **24 zł netto**

Art.Nr.KIEST/MK2 Kieł stały z węglikiem MK2 Cena **28 zł netto**

Art.Nr.KIEST/MK3 Kieł stały z węglikiem MK3 Cena **34 zł netto**

Art.Nr.KIEST/MK4 Kieł stały z węglikiem MK4 Cena **46 zł netto**



Kieł szlifierski stały ze ściętą końcówką z węglika spiekanego

Stożek Morse MK. Wykonany z wysokojakościowej stali stopowej twardość HRC 58 - 62.

Kąt wierzchołkowy 60°. Tolerancja 0,01 mm

Art.Nr.KIESTS/MK1 Kieł stały ze ścięciem i węglikiem MK1 Cena **28 zł netto**

Art.Nr.KIESTS/MK2 Kieł stały ze ścięciem i węglikiem MK2 Cena **32 zł netto**

Art.Nr.KIESTS/MK3 Kieł stały ze ścięciem i węglikiem MK3 Cena **39 zł netto**



Zestaw kieł tokarski zabierakowy MK4

Kieł tokarski zabierakowy składany 13 końcówek, stożek MK4

Art.Nr. KIEZA/MK4 - **cena 678 zł netto**



Zestaw trzpień frezerski do mocowania frezów piłkowych

Trzpień frezerski do mocowania frezów piłkowych, zakończony wewnętrznym gwintem dociągającym. Uchwyt mocujący trzpień fi 20 mm

Art.Nr. TRZFR/016 Trzpień do frezów piłkowych fi 20/ 16 **cena 69 zł**

Art.Nr. TRZFR/022 Trzpień do frezów piłkowych fi 20/ 22 **cena 69 zł**

Art.Nr. TRZFR/027 Trzpień do frezów piłkowych fi 20/ 27 **cena 107 zł**

Art.Nr. TRZFR/032 Trzpień do frezów piłkowych fi 20/ 32 **cena 107 zł**



Uchwyt wiertarski samozaciskowy

wykonany z wysokojakościowej stali stopowej , twardość HRC 58.

Zakres mocowanych wiertel fi 1-16 mm, Stożek B16 lub B18 ,

Wymiary: średnica zewnętrzna fi 54mm , długość 110mm

Art.Nr. **UCHWIE13/B16** Uchwyt wiertarski 1-13 B16 Cena 56 zł netto

Art.Nr. **UCHWIE16/B16** Uchwyt wiertarski 1-16 B16 Cena 64 zł netto

Art.Nr. **UCHWIE16/B18** Uchwyt wiertarski 1-16 B18 Cena 64 zł netto



Uchwyt precyzyjny na tulejki ER mocowanie B16 lub walcowe

Art.Nr. **OPWER16/20** ER16 chwyt fi 20 x 5mm wewnątrz B16 Cena 40 zł netto

Art.Nr. **OPWER20/25** ER20 chwyt fi 25 x 5mm wewnątrz B16 Cena 46 zł netto

Art.Nr. **OPWER25/32** ER25 chwyt fi 32 x 5mm wewnątrz B16 Cena 48 zł netto

Art.Nr. **OPWER32/40** ER32 chwyt fi 40 x 5mm wewnątrz B16 Cena 50 zł netto



Uchwyt wiertarski 13 mm z trzpieniem MK2

Art.Nr. **UCHWIMK/213** Cena 66 zł netto

Uchwyt wiertarski 16 mm z trzpieniem MK2

Art.Nr. **UCHWIMK/216** Cena 74 zł netto

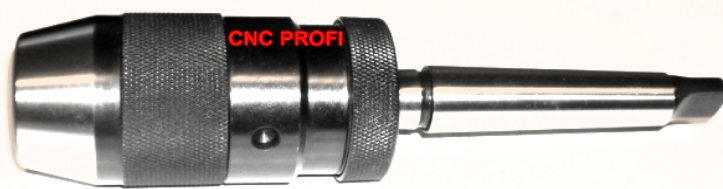

Trzpień wiertarski z płetwą MK/B16

Wykorzystywany do mocowania uchwytów wiertarskich w wiertarkach , frezarkach , innych obrabiarkach

Wykonany z wysokojakościowej stali stopowej

Art.Nr. **TRZWMK2/B16** Trzpień wiertarski z płetwą MK2 /B16/B18 Cena 12 zł netto

Art.Nr. **TRZWMK3/B16** Trzpień wiertarski z płetwą MK3 /B16/B18 Cena 14 zł netto

Art.Nr. **TRZWMK4/B16** Trzpień wiertarski z płetwą MK4 /B16/B18 Cena 23 zł netto

Art.Nr. **TRZWMK5/B16** Trzpień wiertarski z płetwą MK5 /B16/B18 Cena 34 zł netto

Trzpień wiertarski z gwintem MK/B16

Wykorzystywany do mocowania uchwytów wiertarskich w wiertarkach , frezarkach . Wykonany z wysokojakościowej stali stopowej .

Art.Nr. **TRZWGMK2/B16** Trzpień wiertarski z gwintem MK2 /B16 Cena 12 zł netto

Art.Nr. **TRZWGMK3/B16** Trzpień wiertarski z gwintem MK3 /B16 Cena 14 zł netto

Art.Nr. **TRZWGMK4/B16** Trzpień wiertarski z gwintem MK4 /B16 Cena 22 zł netto

Trzpienie wiertarskie chwyt B16

Posiadamy pasujące uchwyty wiertarskie do trzpieni na stożek B16

Art.Nr. **TRZWISO40/B16** trzpieni ISO40 na stożek B16 Cena 69 zł netto

Art.Nr. **TRZWDIN40/B16** trzpieni DIN40 na stożek B16 Cena 88 zł netto

Art.Nr. **TRZWB40/B16** Trzpień BT40 na stożek B16 Cena 88 zł netto



Precyzyjne uchwyty wiertarskie CNC fi 1-16 mm mocowanie na stożek BT40 - DIN40

Wykonany z wysokojakościowej stali stopowej długość główki

105 mm, średnica główki 57 mm,

Uchwyt wiertarski z trzpieniem BT40/1-16

Art.Nr. **TRZPBT40/16** Cena 295 zł netto

Uchwyt wiertarski z trzpieniem DIN40/1-16

Art.Nr. **TRZPDIN40/16** Cena 295 zł netto



Precyzyjne uchwyty wiertarskie 1-16 mm mocowanie na stożek MK

Art Nr. **UCHMK2/16** Uchwyt wiertarski z trzpieniu MK2 1-16 mm cena 108 zł netto

Art Nr. **UCHMK3/16** Uchwyt wiertarski z trzpieniu MK3 1-16 mm cena 111 zł netto

Art Nr. **UCHMK4/16** Uchwyt wiertarski z trzpieniu MK4 1-16 mm cena 115 zł netto

Uchwyty wiertarskie na stałe zespolone z trzpieniem mocującym

Precyzyjny chwyt wiertarski 1-16 mm mocowanie walcowe fi 25mm

Art Nr. **UCH25/16** chwyt wiertarski na trzpieniu fi 25 1-16 mm cena 117 zł netto

Uchwyt gwinciarzski ER32 z kompensacją mocowanie walcowe fi 25mm

Art Nr. **UCH25ER32** cena 276 zł netto

Uchwyt gwinciarzski GT12 z kompensacją mocowanie walcowe fi 25mm

Art Nr. **UCH25GT12** cena 420 zł netto

Sprzedawany bez oprawki do głowicy i gwintownika



Tulejki redukcyjne Morse'a MK

Art. Nr.	Model	D mm	D mm	L mm	Masa kg	Cena	Tuleje redukcyjne typu Morse'a służą do montażu narzędzi w wiertarce, frezarce, tokarce
TULMK2/1	MK2 - 1	17,7	12,06	92	0,1	12 zł netto	
TULMK3/2	MK3 - 2	24,7	17,78	112	0,12	13 zł netto	
TULMK4/2	MK4 - 2	31,6	17,78	124	0,5	18 zł netto	
TULMK4/3	MK4 - 3	32,4	23,82	140	0,38	23 zł netto	
TULMK5/2	MK5 - 2	44,7	17,78	156	1,49	29 zł netto	
TULMK5/3	MK5 - 3	44,7	23,82	156	1,36	29 zł netto	
TULMK5/4	MK5 - 4	63,8	31,26	171	0,95	29 zł netto	



Zestaw 3 sztuk tulei redukcyjnych



Tuleje redukcyjne ; MT 2/1 ; MT 3/2 ; MT 4/3 ;
Tuleje redukcyjne typu Morse'a służą do montażu narzędzi w wiertarce, frezarce, tokarce i innych maszynach.

Art.Nr. **ZEST3TUL** zestaw 3 szt. tulejek **Cena 31 zł netto**

Zestaw 4 szt tulei redukcyjnych

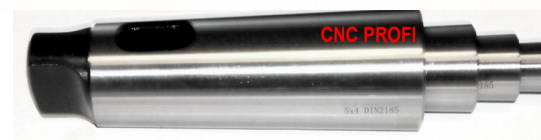

Tuleje redukcyjne ; Mk 2/1 ; Mk 3/2 ; Mk 4/3 ; Mk 5/4

Art.Nr. **ZEST4TUL** zestaw 4 szt. tulejek **Cena 53 zł netto**

Tulejki redukcyjne bez płetwy przelotowe MK

Art.Nr. **TULPMK3/2** Tuleja redukcyjna przelotowa MK3/MK2 **Cena 17 zł netto**

Art.Nr. **TULPMK4/2** Tuleja redukcyjna przelotowa MK4/MK2 **Cena 21 zł netto**

Art.Nr. **TULPMK4/3** Tuleja redukcyjna przelotowa MK4/MK3 **Cena 21 zł netto**

Zestaw tulejek redukcyjnych Mk3/Mk2 ; Mk4/Mk3 ; Mk4/Mk2

Art.Nr. **ZEST3TUPR** zestaw 3 szt. tulejek przelotowych **Cena 59 zł netto**

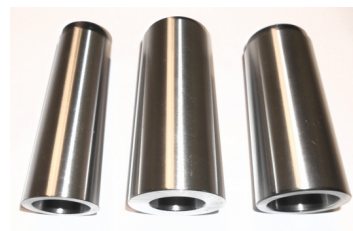

Tuleja zwiększająca wewnętrzną MK

Wykonana z wysokiej jakości stali stopowej. Przeznaczona do narzędzi z chwytem Morse'a z płetwą wybijakową. Szlifowany stożek zewnętrzny i wewnętrzny zakończona płetwą.

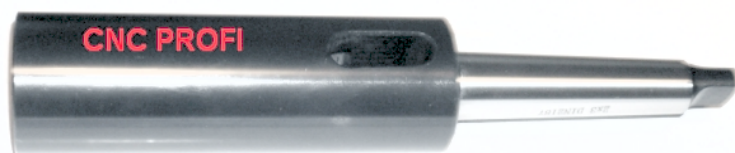

Tuleja redukcyjna MK2/MK3

Art.Nr. **TULZWK2/3** **Cena 39 zł netto**

Tuleja redukcyjna MK3/MK4

Art.Nr. **TULZWK3/4** **Cena 44 zł netto**

Tuleja redukcyjna MK4/MK5

Art.Nr. **TULZWK4/5** **Cena 89 zł netto**

Wybijak klinowy DIN317 MK1 - MK6 Morse'a



Umożliwia wyciskanie narzędzi i tulei z chwytów ze stożkiem Morse'a

Wybijak klinowy MK2 L 140 mm H 20 mm

Art.Nr. **WYBKLIKMK2** **cena 5,30 zł netto**

Wybijak klinowy MK3 L 225 mm H 30 mm

Art.Nr. **WYBKLIKMK3** **cena 10,20 zł netto**

Wybijak klinowy MK4 L 265 mm H 35 mm

Art.Nr. **WYBKLIKMK4** **cena 16,35 zł netto**

Zestaw 3 wybijaków klinowych Mk2; Mk3; Mk4

Art.Nr. **ZEST3WYBIJ** **cena 31,85 zł netto**

Wybijak klinowy DIN318 MK1 - MK3 ; MK4 - MK6 Morse'a



Umożliwia wyciskanie narzędzi i tulei z chwytów ze stożkiem Morse'a

Art.Nr. **WYBKLIKMK1/MK3**

Wybijak klinowy Morse'a MK1-MK3

Cena 45 zł netto

Art.Nr. **WYBKLIKMK4/MK6**

Wybijak klinowy Morse'a MK4-MK6

Cena 55 zł netto

Tulejka redukcyjna do głowic tokarskich CNC

Art Nr.TUD25/08	Tulejka redukcyjna fi 25- 8 mm	cena 42 zł netto
Art Nr.TUD25/10	Tulejka redukcyjna fi 25-10 mm	cena 42 zł netto
Art Nr.TUD25/12	Tulejka redukcyjna fi 25-12 mm	cena 42 zł netto
Art Nr.TUD25/16	Tulejka redukcyjna fi 25-16 mm	cena 42 zł netto
Art Nr.TUD25/18	Tulejka redukcyjna fi 25-18 mm	cena 42 zł netto
Art Nr.TUD25/20	Tulejka redukcyjna fi 25-20 mm	cena 42 zł netto
Art Nr.TUD32/08	Tulejka redukcyjna fi 32- 8 mm	cena 45 zł netto
Art Nr.TUD32/10	Tulejka redukcyjna fi 32-10 mm	cena 45 zł netto
Art Nr.TUD32/12	Tulejka redukcyjna fi 32-12 mm	cena 45 zł netto
Art Nr.TUD32/16	Tulejka redukcyjna fi 32-16 mm	cena 45 zł netto
Art Nr.TUD32/18	Tulejka redukcyjna fi 32-18 mm	cena 45 zł netto
Art Nr.TUD32/20	Tulejka redukcyjna fi 32-20 mm	cena 45 zł netto
Art Nr.TUD32/M2	Tulejka redukcyjna fi 32-MK2 mm	cena 59 zł netto
Art Nr.TUD32/M3	Tulejka redukcyjna fi 32-MK3 mm	cena 59 zł netto

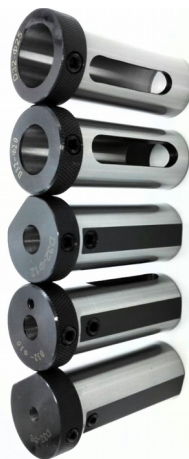

Uchwyt gwinciarzski z trzpieniem

Art Nr.UCHMK2/M06	Uchwyt gwinciarzski z trzpieniem MK2 - M6 mm	cena 16 zł netto
Art Nr.UCHMK2/M08	Uchwyt gwinciarzski z trzpieniem MK2 - M8 mm	cena 16 zł netto
Art Nr.UCHMK2/M10	Uchwyt gwinciarzski z trzpieniem MK2 - M10 mm	cena 16 zł netto
Art Nr.UCHMK3/M06	Uchwyt gwinciarzski z trzpieniem MK3 - M6 mm	cena 19 zł netto
Art Nr.UCHMK3/M08	Uchwyt gwinciarzski z trzpieniem MK3 - M8 mm	cena 19 zł netto
Art Nr.UCHMK3/M10	Uchwyt gwinciarzski z trzpieniem MK3 - M10 mm	cena 19 zł netto



Zestaw tokarski do wiercenia

Zestaw tokarski do wiercenia i gwintowania uchwyt 20 x 32 mm; tulejka D32-MT2 ;
 tulejka D32-MT3 ; oprawka ER25-32 ; klucz imbusowy ER25 ;
 zestaw 10 szt tulejek zaciskowych ER25 3-16 mm Art Nr. ZESTW2032 cena 524 zł netto
 Zestaw tokarski do wiercenia i gwintowania uchwyt 25 x 32 mm; tulejka D32-MT2 ;
 tulejka D32-MT3 ; oprawka ER25-32 ; klucz imbusowy ER25 ;
 zestaw 10 szt tulejek zaciskowych ER25 3-16 mm Art Nr. ZESTW2532 cena 524 zł netto

Oprawki przedłużające z chwytem walcowym na tulejki ER

Oprawka zaciskowa do tulejki ER11 z chwytem walcowym ,średnica fi 16
 długość 160mm z kluczem Art.Nr. **OPPER11/16** Cena 100 zł netto
 Oprawka zaciskowa do tulejki ER16 z chwytem walcowym ,średnica fi 20
 długość 160mm z kluczem Art.Nr. **OPPER16/20** Cena 100 zł netto
 Oprawka zaciskowa do tulejki ER20 z chwytem walcowym , średnica fi 25
 długość 160mm z kluczem Art.Nr. **OPPER20/25** Cena 100 zł netto



Oprawki z chwytem walcowym na tulejki ER

Art.Nr. OPWER16/20	ER20 chwył fi 20 x 100mm	Cena 55 zł netto
Art.Nr. OPWER20/25	ER25 chwył fi 25 x 100mm	Cena 75 zł netto



Oprawki zaciskowe z zestawem 8 tulejek zaciskowych i kluczem

Tulejki 4 , 5 , 6 , 8 , 10 , 12 , 14 , 16
 Tulejki zaciskowe hartowane HRC 46 - 48
 Zastosowanie : do mocowania wiertel , frezów,
 rozwiertaków z chwytem walcowym na
 obrabiarkach



Art.Nr. ZES8TUOP/MK3	Zestaw 8 tulejek zaciskowych z trzpieniem MK3	Cena 222 zł netto
Art.Nr. ZES8TUOP/MK4	Zestaw 8 tulejek zaciskowych z trzpieniem MK4	Cena 222 zł netto
Art.Nr. ZES8TUOP/ISO	Zestaw 8 tulejek zaciskowych z trzpieniem ISO40	Cena 242 zł netto

Oprawka na tulejki zaciskowe MK/ER 32

Oprawka posiada gwint wewnętrzny do mocowania we frezarce
 Oprawki zaciskowa na tulejki zaciskowe ER32

Oprawka zaciskowa MK2/70 mm ER 32		
Art.Nr. OPRER32/MK2	Cena 95 zł netto	
Oprawka zaciskowa MK3/70 mm ER 32		
Art.Nr. OPRER32/MK3	Cena 99 zł netto	
Oprawka zaciskowa MK4/70 mm ER 32		
Art.Nr. OPRER32/MK4	Cena 113 zł netto	

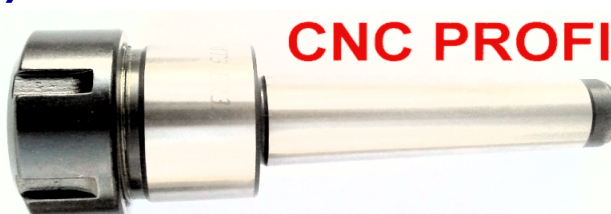

Oprawka na tulejki zaciskowe ER 32

Oprawka zaciskowa ISO40/70 mm ER 32

Art.Nr. OPER32/IS40 Cena 109 zł netto

Oprawka zaciskowa ISO30/70 mm ER 32

Art.Nr. OPER32/IS30 Cena 109 zł netto

Oprawka zaciskowa DIN40/70 mm ER 32

Art.Nr. OPER32/DI40 Cena 109 zł netto

Oprawka zaciskowa DIN40/100 mm ER 32

Art.Nr. OPER321/DI40 Cena 109 zł netto

Oprawka zaciskowa BT40/70 mm ER 25

Art.Nr. OPER25/B4070 Cena 119 zł netto

Oprawka zaciskowa BT40/100 mm ER 25

Art.Nr. OPB40ER25/100 Cena 129 zł netto

Art.Nr. OPB40ER32/70 Oprawka zaciskowa BT40/70 mm ER 32 Cena 119 zł netto

Art.Nr. OPRB40ER32/100 Oprawka zaciskowa BT40/100 mm ER 32 Cena 129 zł netto

Art.Nr. OPB40ER40/70 Oprawka zaciskowa BT40/70 mm ER 40 Cena 129 zł netto

Art.Nr. OPRB40ER40/100 Oprawka zaciskowa BT40/100 mm ER 40 Cena 129 zł netto



Zestaw 12 tulejek ER 32 zaciskowych z trzpieniem i kluczem

Zastosowanie do mocowania wiertel, frezów, rozwiertaków z chwytem walcowym na obrabiarkach CNC automatyczną wymianą narzędzi. Tulejki 2-3, 3-4, 4-5, 5-6, 7-8, 9-10, 11-12, 13-14, 14-15, 15-16, 17-18, 19-20

Zestaw 12 tulejek ER 32 z trzpieniem ISO30/70

Art.Nr. ZESER32/I30 Cena 444 zł netto

Zestaw 12 tulejek ER 32 z trzpieniem ISO40/70

Art.Nr. ZESER32/I40 Cena 444 zł netto

Zestaw 12 tulejek ER 32 z trzpieniem DIN40/70

Art.Nr. ZESER32/D40 Cena 444 zł netto

Zestaw 12 tulejek ER 32 z trzpieniem BT40/70

Art.Nr. ZESER32/B40 Cena 444 zł netto



Zestaw 12 tulejek ER 32 zaciskowych z trzpieniem i kluczem

Zastosowanie do mocowania wiertel, frezów, rozwiertaków z chwytem walcowym Tulejki 2-3, 3-4, 4-5, 5-6, 7-8, 9-10, 11-12, 13-14, 14-15, 15-16, 17-18, 19-20

Zestaw 12 tulejek ER 32 z trzpieniem MK2/70

Art.Nr. ZESER32/MK2 Cena 444 zł netto

Zestaw 12 tulejek ER 32 z trzpieniem MK3/70

Art.Nr. ZESER32/MK3 Cena 444 zł netto

Zestaw 12 tulejek ER 32 z trzpieniem MK4/70

Art.Nr. ZESER32/MK4 Cena 444 zł netto



Tulejki zaciskowe ER

Posiadam w sprzedaży wielkości ; ER11, ER16, ER20, ER25, ER32

Wykonana zgodnie normą DIN 6499. Dopuszczalne bicie 0,003- 0,015mm.

Art.Nr. TULER11/... Tulejka zaciskowa ER11 zakres 1 – 7 mm fi 11,5x L 18 mm cena za 1 szt Cena 16 zł netto

Art.Nr. TULER16/... Tulejka zaciskowa ER16 zakres 1 – 10 mm fi 17x L27,5 mm cena za 1 szt Cena 16 zł netto

Art.Nr. TULER20/... Tulejka zaciskowa ER20 zakres 1 – 13 mm fi 21x L31,5 mm cena za 1 szt Cena 21 zł netto

Art.Nr. TULER25/... Tulejka zaciskowa ER25 zakres 2 – 16 mm fi 26 x L 34 mm cena za 1 szt Cena 21 zł netto

Art.Nr. TULER32/... Tulejka zaciskowa ER32 zakres 2 – 20 mm fi 33 x L 40 mm cena za 1 szt Cena 22 zł netto

Art.Nr. TULER40/... Tulejka zaciskowa ER40 zakres 3 – 26 mm fi 41 x L 46 mm cena za 1 szt Cena 24 zł netto



Posiadamy tulejki ER11;ER16;ER20;ER25;ER32 o średnicy 1/8 – fi 3,175 mm Cena 25 zł netto

Zestaw tulejek precyzyjnych ER

Zestaw 6 szt. tulejek zaciskowych ER11 - fi : 1 ; 2 ; 3 ; 4 ; 5 ; 6 mm

Art.Nr. ZESER11/6 Cena 95 zł netto

Zestaw 6 szt. tulejek zaciskowych ER16 - fi : 3 ; 4 ; 5 ; 6 ; 8 ; 10mm

Art.Nr. ZESER16/6 Cena 95 zł netto

Zestaw 9 szt. tulejek zaciskowych ER20 - 1; 2; 3; 4; 5; 6; 8; 10; 12mm

Art.Nr. ZESER20/9 Cena 185 zł netto

Zestaw 9 szt. tulejek zaciskowych ER25 – fi: 3; 4; 6; 5; 8; 10; 12; 14; 16 mm

Art.Nr. ZESER25/9 Cena 185 zł netto

Zestaw 10 szt. tulejek zaciskowych ER32- fi 3; 5; 6; 8; 10; 12; 14; 16; 18; 20 mm

Art.Nr. ZESER32/9 Cena 205 zł netto



Trzpień frezrski do frezów nasadzanych z rowkiem zabierakowym i wewnętrznym gwintem dociągającym

Art.Nr. TRZMK3/22	Trzpień frezerski MK3 FI22	Cena 75 zł
Art.Nr. TRZMK4/22	Trzpień frezerski MK4 FI22	Cena 95 zł
Art.Nr. TRZMK3/27	Trzpień frezerski MK3 FI27	Cena 75 zł
Art.Nr. TRZMK4/27	Trzpień frezerski MK4 FI27	Cena 95 zł
Art.Nr. TRZISO4/22	Trzpień frezerski ISO40 FI22	Cena 98 zł
Art.Nr. TRZISO4/27	Trzpień frezerski ISO40 FI27	Cena 98 zł



Trzpień frezrski do frezów nasadzanych BT40/DIN40

służy do mocowania frezów nasadzanych z rowkiem zabierakowym z gwintem dociągającym

Art.Nr. TRZBT40/16	Trzpień frezerski BT40/16	cena 118 zł
Art.Nr. TRZBT40/22	Trzpień frezerski BT40/22	cena 118 zł
Art.Nr. TRZBT40/27	Trzpień frezerski BT40/27	cena 118 zł
Art.Nr. TRZBT40/32	Trzpień frezerski BT40/32	cena 129 zł
Art.Nr. TRZDIN40/16	Trzpień frezerski DIN40/16	cena 118 zł
Art.Nr. TRZDIN40/22	Trzpień frezerski DIN40/22	cena 118 zł
Art.Nr. TRZDIN40/27	Trzpień frezerski DIN40/27	cena 118 zł
Art.Nr. TRZDIN40/32	Trzpień frezerski DIN40/32	cena 129 zł



Oprawka redukcyjna do narzędzi z płetwą wybijkową

Art.Nr. OPISO40/MK3	Tuleja redukcyjna ISO40/MK3	Cena 110 zł
Art.Nr. OPISO40/MK4	Tuleja redukcyjna ISO40/MK4	Cena 110 zł
Art.Nr. OPDIN40/MK3	Tuleja redukcyjna DIN40/MK3	Cena 118 zł
Art.Nr. OPDIN40/MK4	Tuleja redukcyjna DIN40/MK4	Cena 118 zł
Art.Nr. OPBT40/MK2	Tuleja redukcyjna BT40/MK2	Cena 118 zł
Art.Nr. OPBT40/MK3	Tuleja redukcyjna BT40/MK3	Cena 118 zł
Art.Nr. OPBT40/MK4	Tuleja redukcyjna BT40/MK4	Cena 118 zł



Oprawka redukcyjna do narzędzi montażu bez płetwy.

Art.Nr. OPRBT40P/MK2	Tuleja redukcyjna BT40/MK2	Cena 134 zł
Art.Nr. OPRBT40P/MK3	Tuleja redukcyjna BT40/MK3	Cena 134 zł
Art.Nr. OPRBT40P/MK4	Tuleja redukcyjna BT40/MK4	Cena 134 zł



Oprawka zaciskowa BT40/DIN40 z chwytem Weldon

Służy do mocowania narzędzi z chwytem cylindrycznym. Uchwyt stożkowy z wewnętrznym gwintem dociągającym M16

Art.Nr. TRZBT40W/016	Oprawka BT40/16 WELDON	Cena 118 zł netto
Art.Nr. TRZBT40W/020	Oprawka BT40/20 WELDON	Cena 118 zł netto
Art.Nr. TRZBT40W/025	Oprawka BT40/25 WELDON	Cena 125 zł netto
Art.Nr. TRZBT40W/032	Oprawka BT40/32 WELDON	Cena 125 zł netto
Art.Nr. TRZDIN40W/016	Oprawka DIN40/16 WELDON	Cena 118 zł netto
Art.Nr. TRZDIN40W/020	Oprawka DIN40/20 WELDON	Cena 118 zł netto
Art.Nr. TRZDIN40W/025	Oprawka DIN40/25 WELDON	Cena 125 zł netto
Art.Nr. TRZDIN40W/032	Oprawka DIN40/32 WELDON	Cena 125 zł netto



TULEJA REDUKCYJNA ISO 50/40

Art.Nr. **TRZISO50/040** **Cena 190 zł netto**

Trzpień mocujący do opravek **Cena 18 zł netto**

1	17mm	L	60mm
D2	23mm	L2	35mm
D3	10mm	F	M16
d	15mm	α	45

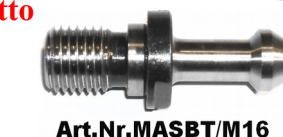
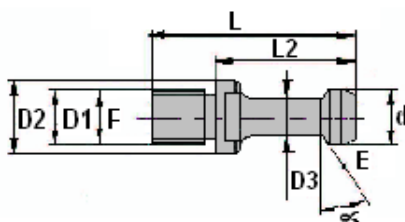

www.cncprofi.com tel . 71 30 70 427 - 666 215 277

Uchwyty tokarskie 3 szczękowe Samocentrujące. (norma DIN 6350)



W komplecie z uchwytem ; ,szczęki prawe ; lewe ;
klucz, śruby mocujące.

Montaż do tarczy zabierakowej

Art. Nr.	Rozmiar uchwyty	Cena netto uchwyty	średnica zamka	średnica przelotu	szerokość uchwyty	rozstaw śrub	Ilość śrub do montażu	waga uchwyty
UCH080	fi 80 mm	265 zł	fi 55 mm	fi 17mm	50mm	66	3 x M 6	1,20 kg
UCH100	fi 100 mm	295 zł	fi 72 mm	fi 23 mm	55 mm	84	3 x M 8	2,25 kg
UCH125	fi 125 mm	319 zł	fi 95 mm	fi 28 mm	58 mm	108	3 x M 8	2,90 kg
UCH160	fi 160 mm	476 zł	fi 13 mm	fi 48 mm	65 mm	142	3 x M 8	6,70 kg
UCH200	fi 200 mm	585 zł	fi 165mm	fi 52 mm	75 mm	180	6 x M 10	13,80 kg
UCH250	fi 250 mm	739 zł	fi 206mm	fi 78 mm	80 mm	226	6 x M 12	21,80 kg
UCH315	fi 315 mm	1168 zł	fi 260mm	fi 108 mm	90 mm	285	6 x M 16	41,60 kg

Szczęki dla 3-szczękowych uchwytów tokarskich

Art.Nr.SZCZM/160	szczęki jednolite miękkie	160	cena 155 zł netto
Art.Nr.SZCZL/160	szczęki lewe haetowane	160	cena 155 zł netto
Art.Nr.SZCZP/160	szczęki prawe haetowane	160	cena 155 zł netto
Art.Nr.SZCZM/200	szczęki jednolite miękkie	200	cena 195 zł netto
Art.Nr.SZCZL/200	szczęki lewe haetowane	200	cena 195 zł netto
Art.Nr.SZCZP/200	szczęki prawe haetowane	200	cena 195 zł netto
Art.Nr.SZCZM/250	szczęki jednolite miękkie	250	cena 235 zł netto
Art.Nr.SZCZL/250	szczęki lewe haetowane	250	cena 235 zł netto
Art.Nr.SZCZP/250	szczęki prawe haetowane	250	cena 235 zł netto
Art.Nr.SZCZCN/160	szczęki jednolite miękkie CNC	160	225 zł netto
Art.Nr.SZCZCN/200	szczęki jednolite miękkie CNC	200	255 zł netto
Art.Nr.SZCZCN/250	szczęki jednolite miękkie CNC	250	295 zł netto
Art.Nr.SZCZCT/160	szczęki twarde CHANDOX CNC	160	595 zł netto
Art.Nr.SZCZCT/200	szczęki twarde CHANDOX CNC	200	695 zł netto
Art.Nr.SZCZCT/250	szczęki twarde CHANDOX CNC	250	795 zł netto



Uchwyt z trzpieniem tokarski 3 szczękowy samocentrujący

mocowanie uchwyty MK 3 fi 80mm

W komplecie uchwyt ,szczęki prawe i lewe, klucz

Art.Nr.UCH080/MK3 Cena za uchwyt MK 3 fi 80mm 360 zł netto

mocowanie uchwyty MK 4 fi 100mm

W komplecie uchwyt ,szczęki prawe i lewe, klucz

Art.Nr.UCH100/MK4 Cena za uchwyt MK 4 fi 100mm 395 zł netto

Zestaw 14 tulejek zaciskowych Mk4

Zastosowanie do uchwytów frezarskich lub wrzecion wiertarskich które są przystosowane do mocowania tulejek typu Mk4 skęcane śrubą . Tulejki :3, 4 , 5 , 6 , 8 , 10 , 12 , 14 , 16,18 ,20 ,22 ,24 ,25 mm

Art.Nr. ZESTUMK4 Cena za 14 tulejek Cena 392 zł

Uchwyt tokarski na tulejki zaciskowe 5C fi 125

Art.Nr. UCHTU/125 Cena za uchwyt tokarski 396 zł netto

Zestaw 13 tulejek zaciskowych 5C

Tulejki fi ; 4 , 5 , 6 , 8 , 10 , 12 , 14 , 16, 18 , 20 , 22 , 24 , 26 mm

Zastosowanie do uchwytów tokarskich lub wrzeciono które są przystosowane do mocowania tulejek typu 5C.

Art.Nr. ZESTU5C Cena za 13 tulejek 5C Cena 430 zł netto



Profesjonalna ostrzałka narzędziowa Profi 16



Służy do ostrzenia ; frezów , wiertel , noży kształtowych , frezów grawerskich. Przesuw ręczne i ręcznie ustawiane kąty.
Podłużny posuw - 140 mm , Poprzeczny posuw 1 8 mm
Mikro posuw podłużny tarczy - 18 mm
Zakres kształtowego szlifowania 0 - 44°
Zakres nastawienia negatywnego kąta 0 -52°
Ruch tarczy 250 mm , 1 działka noniusza 0,01
Maks. średnica tulejek zaciskowych fi 2-20 mm
Maks. średnica szlifowanych narzędzi 50 mm
Maks. długość szlifowanych narzędzi 145mm
Obroty wrzeciona 5000 obr/min
Tarcza ceramiczna 100 x 50 x 20 mm
Zasilnie prądem 230V 50Hz 250W
Masa 50 kg. Rozmiar (mm) 450 x 400 x 350

Art.Nr. **OSTRZ16** Ostrzałka PROF 16 cena 1995 zł netto

Wyposażenie dodatkowe

Zestaw 9 tulejek FMD fi 3 -16 mm

Tuleje zaciskowe - Ø 3 ; 4 ; 5 ; 6 ; 8 ; 10 ; 12 ; 14 ; 16 mm Art.Nr.

ZEST9TUL Zestaw 9 tulejek FMD cena - 255 zł netto



ZESTAW TRZECH GŁOWIC

1. Głowica cylindryczna do ostrzenia frezów po linii śrubowej.
2. Głowica do ostrzenia noży tokarskich .
3. Głowica do ostrzenia wiertel

Art.Nr. **ZEST3GLO** cena za zestaw trzech głowic 280 zł netto



CNC PROF 16



Diament syntetyczny 1K Średnica zewnętrzna fi 10 mm, całkowita długość 50 mm

Art.Nr. **DIAM10** Diament szlifierski cena 45 zł nett

Tarcze diamentowe szlifierskie

Tarcza diamentowa talerzowa 100 x 20 x 25 , granulacja 80, zgrubna

Art.Nr. **TARTAL100/080** cena za 1 sztukę 92 zł netto

Tarcza diamentowa talerzowa 100 x 20 x 25 , granulacja 150, pośrednia

Art.Nr. **TARTAL100/150** cena za 1 sztukę 92 zł netto

Tarcza diamentowa talerzowa 100 x 20 x 25 , granulacja 350, wykańczająca

Art.Nr. **TARTAL100/350** cena za 1 sztukę 92 zł netto

Tarcza diamentowa kubelkowa 100x 20 x50 , granulacja 80, zgrubna

Art.Nr. **TARKUB100/080** cena za 1 sztukę 92 zł netto

Tarcza diamentowa kubelkowa 100x 20 x50 , granulacja 150, pośrednia

Art.Nr. **TARKUB100/150** cena za 1 sztukę 92 zł netto

Tarcza diamentowa kubelkowa 100x 20 x50 , granulacja 350, wykańczająca

Art.Nr. **TARKUB100/350** cena za 1 sztukę 92 zł netto

TARCZE 125 x 32 mm 150 x 32 mm

Tarcza diamentowa talerzowa 150x 32 x20 , granulacja 150, pośrednia

Art. Nr. **TARTAL150/150** cena za 1 sztukę 120 zł netto

Tarcza diamentowa kubelkowa 150x 32 x50 , granulacja 150, pośrednia

Art.Nr. **TARKUB150/150** cena za 1 sztukę 120 zł netto

Tarcza diamentowa płaska 125x 25 x10x8 , granulacja 150, pośrednia

Art.Nr. **TARPLAS125/155** cena za 1 sztukę 105 zł netto

Tarcza diamentowa płaska 125x 32 x10x4 , granulacja 150, pośrednia

Art.Nr. **TARPLAS125/150** cena za 1 sztukę 105 zł netto

Tarcza diamentowa płaska 150x 32 x10x4 , granulacja 150, pośrednia

Art.Nr. **TARPL10150/150** cena za 1 sztukę 120 zł netto

Tarcza diamentowa płaska 150 x 32 x 20 x 4 , granulacja 150, pośrednia

Art.Nr. **TARPL20150/150** cena za 1 sztukę 198 zł netto

Tarcza diamentowa płaska 250 x 32 x 25 x 5 , granulacja 150, pośrednia

Art.Nr. **TARPL25250/150** cena za 1 sztukę 448 zł netto

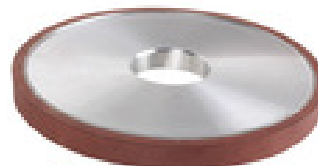
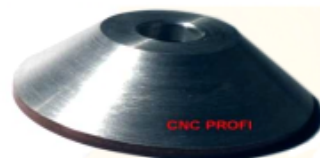

Przystawka do tokarki -

Fortunka

Szlifierska umożliwiająca szlifowanie z dużą dokładnością detali na zewnątrz i wewnątrz na przykład szczęki do uchwytów tokarskich z wewnętrzne i zewnętrzne oraz inne materiały takie jak ; stal, żelazo, żeliwa, miedź, porcelana. Wrzeciono szlifierskie zostało wykonane ze stali stopowej o wysokiej trwałości i stabilności. Zastosowano łożysko precyzyjne wysoko obrotowe o dokładności do 0,003 mm Zestaw składa się z: korpus i podstawa wykonane z żeliwa .

Wrzeciono szlifierskie zewnętrzne prędkość obrotowa 1400 obr./min.

Wrzeciono szlifierskie wewnętrzne 12000 obr./min.

Uchwyt do mocowania diamentu . Średnica tarczy fi 125 x 20 x 32mm

Napięcie zasilania silnika 750W 400V 50HZ

Art.Nr. **FOR001** Przystawka do tokarki

cena 2937 zł netto



CNC PROF 16

Wąż segmentowy do frezarki ,tokarki ,wiertarki , drażarki

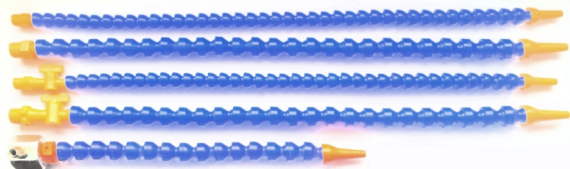

- | | | |
|---------------------------|---|--------------------|
| Art.Nr. WOS16/300 | Wąż segmentowy fi 16 x 300 mm- gwint 1/4 dysza fi 3,5mm | - Cena 12 zł netto |
| Art.Nr. WOS16/500 | Wąż segmentowy fi 16 x 500 mm- gwint 1/4 dysza fi 3,5mm | - Cena 14 zł netto |
| Art.Nr. WOS20/300 | Wąż segmentowy fi 20 x 300 mm- gwint 3/8 dysza fi 4,8mm | - Cena 14 zł netto |
| Art.Nr. WOS20/500 | Wąż segmentowy fi 20 x 500 mm- gwint 3/8 dysza fi 4,8mm | - Cena 16 zł netto |
| Art.Nr. WOS25/500 | Wąż segmentowy fi 25 x 500 mm- gwint 1/2 dysza fi 7,9mm | - Cena 18 zł netto |
| Art.Nr. WOZ16/500 | Wąż segmentowy z zaworem fi 16 x 500 mm- gwint 1/4 | - Cena 16 zł netto |
| Art.Nr. WOZ20/500 | Wąż segmentowy z zaworem fi 20 x 500 mm- gwint 3/8 | - Cena 18 zł netto |
| Art.Nr. WOZ25/500 | Wąż segmentowy z zaworem fi 25 x 500 mm- gwint 1/2 | - Cena 20 zł netto |
| Art.Nr. WOSV16/400 | Wąż segmentowy podwójny fi 16 x 400 mm - gwint 1/4 | - Cena 21 zł netto |
| Art.Nr. WOSV20/400 | Wąż segmentowy podwójny fi 20 x 400 mm - gwint 3/8 | - Cena 23 zł netto |
| Art.Nr. WOSV25/400 | Wąż segmentowy podwójny fi 25 x 400 mm - gwint 1/2 | - Cena 25 zł netto |
| Art.Nr. WOSM16/300 | Wąż segmentowy z magnesem fi 16 x 300 mm- gwint 1/4 | - Cena 20 zł netto |
| Art.Nr. WOSM16/500 | Wąż segmentowy z magnesem fi 16 x 500 mm- gwint 1/4 | - Cena 22 zł netto |
| Art.Nr. WOZM16/500 | Wąż segmentowy z magnesem i zaworem fi 16 x 500 mm- gwint 1/4 | - 24 zł netto |
| Art.Nr. WOSM20/300 | Wąż segmentowy z magnesem fi 20 x 300 mm- gwint 3/8 | - Cena 22 zł netto |
| Art.Nr. WOSM20/500 | Wąż segmentowy z magnesem fi 20 x 500 mm- gwint 3/8 | - Cena 24 zł netto |
| Art.Nr. WOZM20/500 | Wąż segmentowy z magnesem i zaworem fi 20x 500 mm- gwint 3/8 | - 36 zł netto |
| Art.Nr. WOZM20/500 | Wąż segmentowy z magnesem i zaworem fi 20 x 500 mm | - Cena 26 zł netto |
| Art.Nr. WOVM16/400 | Wąż segmentowy podwójny z magnesem fi 16 x 400 mm gwint 1/4- | Cena 29 zł netto |
| Art.Nr. WOVM20/400 | Wąż segmentowy podwójny z magnesem fi 20 x 400 mm gwint 3/8- | Cena 31 zł netto |
| Art.Nr. WODM16/300 | 2 węże segmentowe z magnesem fi 16 x 300 mm | - Cena 34 zł netto |
| Art.Nr. WODM16/500 | 2 węże segmentowe z magnesem fi 16 x 500 mm | - Cena 38 zł netto |
| Art.Nr. WODM16/50Z | 2 węże segmentowe z magnesem i zaworem fi 16 x 500 mm | - Cena 40 zł netto |
| Art.Nr. WODM20/300 | 2 węże segmentowe z magnesem fi 20 x 300 mm | - Cena 38 zł netto |
| Art.Nr. WODM20/500 | 2 węże segmentowe z magnesem fi 20 x 500 mm | - Cena 42 zł netto |
| Art.Nr. WODM20/50Z | 2 węże segmentowe z magnesem i zaworem fi 20 x 500 mm | Cena 46 zł netto |
| Art.Nr. DYSZA/16 | Dysza płaska do węża segmentowego fi 16 mm | cena 4 zł netto |
| Art.Nr. DYSZA/20 | Dysza płaska do węża segmentowego fi 20 mm | cena 4 zł netto |
| Art.Nr. DYSZA/25 | Dysza płaska do węża segmentowego fi 25 mm | cena 5 zł netto |



CNC PROFİ



Wężyk segmentowy do chłodzenia powietrzem z mgłą olejową

- Art.Nr. **WSM01** Wyposażony w zawór oraz regulowana dysza **cena 55 zł netto**
 Art.Nr. **WSM02** Z regulatorem ciśnienia oraz regulowana dysza **cena 55 zł netto**
 Średnica przyłącza sprężonego powietrza: 8 mm
 Długość wężyka z magistralą i dyszą: 35 cm
 Długość przewodu olejowego: około 115 cm
 Przewód olejowy zakończony filtrem mosiężnym.



Pompy do chłodziwa

- Głębokość zanurzenia 200mm, długość całkowita 350mm ; średnica otworu montażowego 130mm.
 Art.Nr. **POM06/230** Pompa do chłodziwa 6L/ min 3 m /40W/6A/230V - **Cena 195 zł netto**
 Głębokość zanurzenia 200mm, długość całkowita 350mm ; średnica otworu montażowego 130mm.
 Art.Nr. **POM12/230** Pompa do chłodziwa 12L/ min 3,3m /40W/6A/230V - **Cena 195 zł netto**
 Głębokość zanurzenia 200mm, długość całkowita 350mm ; średnica otworu montażowego 130mm.
 Art.Nr. **POM06/400** Pompa do chłodziwa 6L/ min 3 m /40W/6A/400V - **Cena 198 zł netto**
 Głębokość zanurzenia 200mm, długość całkowita 350mm ; średnica otworu montażowego 130mm.
 Art.Nr. **POM12/400** Pompa do chłodziwa 12L/ min 3,3m /40W/6A/400V - **Cena 198 zł netto**
Wycinarka drutowa CNC Głębokość zanurzenia 250mm, długość całkowita 360mm ; średnica otworu montażowego 150mm
 Art.Nr. **POMD25/400** Pompa do chłodziwa 25Lmin 4m 120W/400V - **Cena 298 zł netto**
 Głębokość zanurzenia 200mm, długość całkowita 350mm ; średnica otworu montażowego 150mm.
 Art.Nr. **POM20/400** Pompa do chłodziwa 20L/min 5m 90W 12A/400V - **Cena 168 zł netto**
Frezarka CNC Głębokość zanurzenia 250mm, długość całkowita 360mm , średnica otworu montażowego 150mm
 Art.Nr. **POM40/400** Pompa do chłodziwa 40L/min 6m 120W/20A/400V - **Cena 398 zł netto**

Pompa do szybkiego wypompowywania paliwa , oleju z beczki lub dużego zbiornika



100 L/min ; 3.3m zasilanie 230V 50Hz ; 40W / 6 A ; Głębokość zanurzenia 995mm, długość całkowita 1345mm ; średnica otworu montażowego 30mm.

- Art.Nr. **POMB06/230** pompa do beczki 6A/230V - **Cena 297 zł netto**





Lampa maszynowa PROFI LA1/65G halogenowa o giętkim ramieniu

Lampka halogenowa do zastosowań przemysłowych o giętkim ramieniu i długości **55cm** halogenowa żarówka **35W**. Giętkie ramię zapewnia płynną regulację w każdym kierunku, odporne na wibracje. Silny strumień światła ukierunkowany nie podrażniania oczu. Zasilanie 24V/35W. Profesjonalne wykonanie najwyższa jakości. Zastosowanie : tokarka , frezarka , wiertarka , oświetlenie obrabiarek i stanowisk roboczych. Montaż bezpośrednio na maszynie.

cena 55 zł netto Art.Nr. **LA1/65G**



Lampa maszynowa PROFIL A3/80G halogenowa o giętkim ramieniu

Lampka halogenowa do zastosowań przemysłowych o giętkim ramieniu i długości **80cm** halogenowa żarówka **35W**. Giętkie ramię zapewnia płynną regulację w każdym kierunku, odporne na wibracje. Silny strumień światła ukierunkowany nie podrażniania oczu. Zasilanie 24V/35W. Profesjonalne wykonanie najwyższa jakości. Zastosowanie : tokarka , frezarka , wiertarka , oświetlenie obrabiarek i stanowisk roboczych. Montaż bezpośrednio na maszynie.

cena 65 zł netto Art.Nr. **LA3/80G**



Lampa maszynowa PROFI A4/65G halogenowa z magnesem

Lampka halogenowa do zastosowań przemysłowych o giętkim ramieniu i długości **60cm** halogenowa żarówka **35W**. Giętkie ramię zapewnia płynną regulację w każdym kierunku, odporne na wibracje. Silny strumień światła ukierunkowany nie podrażniania oczu. Zasilanie 24V/35W. Profesjonalne wykonanie najwyższa jakości. Zastosowanie : tokarka , frezarka , wiertarka , oświetlenie obrabiarek i stanowisk roboczych. Montaż bezpośrednio na maszynie. **Mocowanie na magnes w podstawie**

cena 65 zł netto Art.Nr. **LA4/60G**



Lampa IP65 CNC PROFI LA9/11W odpowiada 55W

Art.Nr. **LA09/11W** Lampa LA9 zasilanie 24V/11W **cena 145 zł netto**
 Art.Nr. **ZAR/11W** Żarówka energooszczędna do lampy LA9 zasilanie 24V/11W **cena 25 zł netto**
 Art.Nr. **ZAR/18W** Żarówka energooszczędna do lampy LA10 zasilanie 24V/18W **cena 29 zł netto**

Lampa LED IP65 CNC PROFI LA11, LA12, LA13

Lampka aluminiowa maszynowa LED CNC do zastosowań przemysłowych . Oprawa lampy wykonana ze szkła hartowanego skutecznie zabezpiecza ją przed wilgocią olejami, pyłem, uszkodzeniami mechanicznymi. Stopień ochrony IP 65. Profesjonalne wykonanie najwyższa jakości . Silny strumień światła ukierunkowany nie podrażniania oczu. Zastosowanie : tokarka CNC , frezarka CNC , wiertarka , oświetlenie obrabiarek i stanowisk roboczych. Montaż bezpośrednio w maszynie .
Zasilanie 24 - 36V



Art.Nr. **LA11/06W** Lampa LED 6W zasilanie 24V długość 280 mm **cena 135 zł netto**
 Art.Nr. **LA12/10W** Lampa LED 10W zasilanie 24V długość 380 mm **cena 165 zł netto**
 Art.Nr. **LA13/12W** Lampa LED 12W zasilanie 24V długość 445 mm **cena 185 zł netto**

Lampa halogenowa uchylne ramie PROFI LA5/30U

Lampka halogenowa do zastosowań przemysłowych. Wysokość całkowita **30cm** o uchylnym ramieniu zapewnia płynną regulację w każdym kierunku. Oprawa lampy wykonana ze stopu aluminium, skutecznie zabezpiecza ją przed wilgocią, olejami, pyłem, uszkodzeniami mechanicznymi. Stopień ochrony IP 64. Profesjonalne wykonanie najwyższej jakości. Zasilanie 24V/50W. Silny strumień światła ukierunkowany nie podrażniania oczu. Uchylne ramie odporne na wibracje. Zastosowanie: tokarka, frezarka, wiertarka oświetlenie obrabiarek i stanowisk roboczych. Montaż bezpośrednio na maszynie.

Art.Nr. **LA5/30U** cena **135 zł netto**

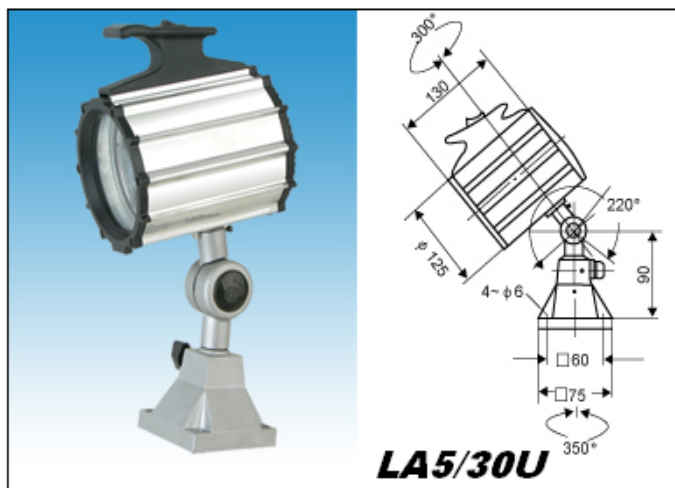

Lampa halogenowa uchylne ramie PROFI LA6/80U

Lampka halogenowa do zastosowań przemysłowych. Wysokość całkowita **80cm** o uchylnym ramieniu zapewnia płynną regulację w każdym kierunku. Oprawa lampy wykonana ze stopu aluminium, skutecznie zabezpiecza ją przed wilgocią, olejami, pyłem, uszkodzeniami mechanicznymi. Stopień ochrony IP 64. Profesjonalne wykonanie najwyższej jakości. Zasilanie 24V/50W. Silny strumień światła ukierunkowany nie podrażniania oczu. Uchylne ramie odporne na wibracje. Zastosowanie: tokarka, frezarka, wiertarka, oświetlenie obrabiarek i stanowisk roboczych. Montaż bezpośrednio na maszynie.

Art.Nr. **LA6/80U** cena **158 zł netto**

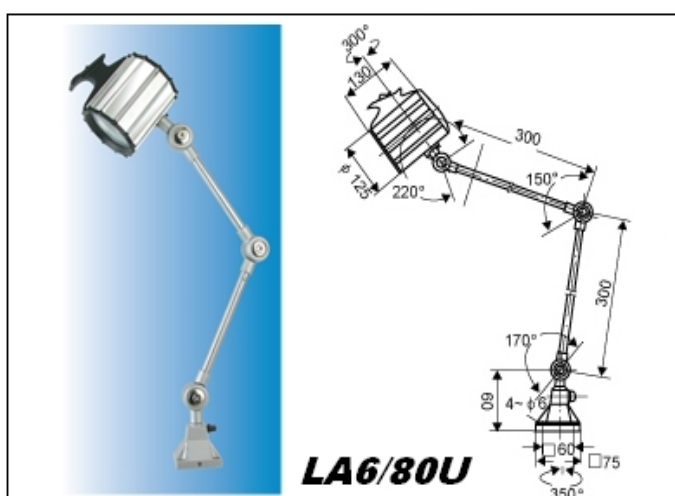

Lampa halogenowa uchylne ramie PROFI LA8/11U

Lampka halogenowa do zastosowań przemysłowych IP64. Wysokości całkowita **110cm** o uchylnym ramieniu zapewnia płynną regulację w każdym kierunku. Oprawa lampy wykonana ze stopu aluminium, skutecznie zabezpiecza ją przed wilgocią, olejami, pyłem, uszkodzeniami mechanicznymi. Stopień ochrony IP 64. Profesjonalne wykonanie najwyższej jakości. Zasilanie 24V/50W. Silny strumień światła ukierunkowany nie podrażniania oczu. Uchylne ramie odporne na wibracje. Zastosowanie: tokarka, frezarka, wiertarka, oświetlenie obrabiarek i stanowisk roboczych.

Montaż bezpośrednio na maszynie.

Art.Nr. **LA8/11U** cena **168 zł netto**

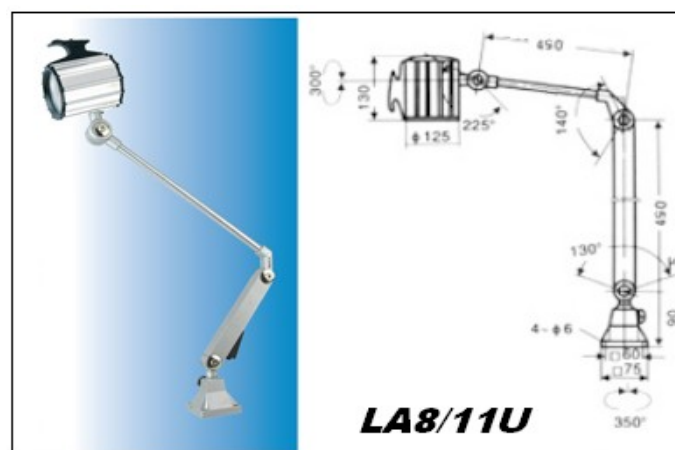

Art.Nr. HAL02435 **35W / 24V** żarówka halogenowa LA - 1 - 3 - 4 cena **9,50 zł netto**

Art.Nr. HAL02450 **50W / 24V** żarówka halogenowa cena **9,50 zł netto**

Art.Nr. HAL02455 **55W / 24V** żarówka A3 halogenowa LA - 5 - 6 - 8 cena **9,50 zł netto**

Art.Nr. LED02436 **3,6W / 24V** żarówka A3 ledowa LA - 5 - 6 - 8 cena **26,50 zł netto**

Głowice frezerskie 90° na płytce - APMT1135



CNC PROFI



cena za płytkę APMT1135PDER

12,95 zł netto

BAP30010/120 - Głowica fi 10mm - długość 120 mm na 1 płytkę APMT1135PDER **cena 56 zł netto**
BAP30012/130 - Głowica fi 12mm - długość 130 mm na 1 płytkę APMT1135PDER **cena 56 zł netto**



CNC PROFI

cena za płytkę APMT1135 **12,95 zł netto**

Art.Nr. Głowice frezerskie 90° na płytce - APMT1135

BAP30014/150 - Głowica fi 14mm - długość 150 mm 2szt. płytek APMT1135PDER **cena 56 zł netto**
BAP30016/120 - Głowica fi 16mm - długość 120 mm 2szt. płytek APMT1135PDER **cena 56 zł netto**
BAP30016/150 - Głowica fi 16mm - długość 150 mm 2szt. płytek APMT1135PDER **cena 59 zł netto**
BAP30016/200 - Głowica fi 16mm - długość 200 mm 2szt. płytek APMT1135PDER **cena 69 zł netto**
BAP30020/120 - Głowica fi 20mm - długość 120 mm 2szt. płytek APMT1135PDER **cena 80 zł netto**
BAP30020/130 - Głowica fi 20mm - długość 130 mm 3szt. płytek APMT1135PDER **cena 90 zł netto**
BAP30020/150 - Głowica fi 20mm - długość 150 mm 2szt. płytek APMT1135PDER **cena 82 zł netto**
BAP30020/200 - Głowica fi 20mm - długość 200 mm 2szt. płytek APMT1135PDER **cena 86 zł netto**
BAP30025/120 - Głowica fi 25mm - długość 120 mm 3szt. płytek APMT1135PDER **cena 86 zł netto**
BAP30025/150 - Głowica fi 25mm - długość 150 mm 3szt. płytek APMT1135PDER **cena 90 zł netto**
BAP30025/200 - Głowica fi 25mm - długość 200 mm 3szt. płytek APMT1135PDER **cena 115 zł netto**

Art.Nr. Głowice frezerskie 90° na płytce - APMT160408

BAP40030/150 - Głowica fi 30mm- chwyt fi 25 mm - długość 150 mm 2 szt. płytek APMT160408 **cena 100 zł**
BAP40035/150 - Głowica fi 35mm- chwyt fi 25 mm - długość 150 mm 3 szt. płytek APMT160408 **cena 110 zł**
BAP40040/150 - Głowica fi 40mm- chwyt fi 25 mm - długość 150 mm 4 szt. płytek APMT160408 **cena 125 zł**

Głowice frezerskie 90° na płytce APMT1604

Art.Nr. Cena za płytki do głowicy APMT1604 **12,95 zł cena netto**

BAP400/040 - Głowica fi 40 otwór fi 16mm 4 szt. płytek APMT1604 - **140 zł netto**
BAP400/050 - Głowica fi 50 otwór fi 22mm 4 szt. płytek APMT1604 - **150 zł netto**
BAP400/060 - Głowica fi 63 otwór fi 22mm 4 szt. płytek APMT1604 - **160 zł netto**
BAP400/080 - Głowica fi 80 otwór fi 27mm 6 szt. płytek APMT1604 - **180 zł netto**
BAP400/100 - Głowica fi 100 otwór fi 32mm 6 szt. płytek APMT1604 - **225 zł netto**
BAP400/125 - Głowica fi 125 otwór fi 32mm 7 szt. płytek APMT1604 - **295 zł netto**
BAP400/160 - Głowica fi 160 otwór fi 40mm 7 szt. płytek APMT1604 - **395 zł netto**

Głowice frezerskie 90° na płytce APMT1135

Art.Nr. Cena za płytki do głowicy APMT1135 **cena 12,95 zł netto**

BAP300/040 - Głowica fi 40 otwór fi 22mm 6 szt. płytek APMT1135 - **150 zł netto**
BAP300/050 - Głowica fi 50 otwór fi 22mm 7 szt. płytek APMT1135 - **160 zł netto**
BAP300/063 - Głowica fi 63 otwór fi 22mm 9 szt. płytek APMT1135 - **170 zł netto**

Głowice frezerskie 45° na płytce SEKT1204

Art. Nr. Cena za płytki do głowicy SEKT1204 **12,95 zł cena netto**

KM12/050 - Głowica fi 50 otwór fi 22mm 4 szt. płytek SEKT1204 - **165 zł netto**
KM12/063 - Głowica fi 63 otwór fi 22mm 4 szt. płytek SEKT1204 - **195 zł netto**
KM12/080 - Głowica fi 80 otwór fi 27mm 5 szt. płytek SEKT1204 - **268 zł netto**
KM12/100 - Głowica fi 100 otwór fi 32mm 6 szt. płytek SEKT1204 - **286 zł netto**

Głowica frezerska 90° do fazowania



CNC PROFI

SSKG20130 - średnica fi 20
długość 130 mm **95 zł netto**

Mocowanie na 1 płytkę APMT1604 **cena 12,95 zł netto**



SSPG20130 - średnica fi 20 długość 130 mm **95 zł netto**

Mocowanie na 1 płytkę TCMT160408 **cena 12,95 zł netto**





CNC PROFI

Głowica frezerska na płytki RPMT0803

Art.Nr. Cena za płytki do głowicy RPMT0803 **12,95 zł cena netto**

RPMT0816 - Głowica fi 16 długość 150 mm 2 szt. płytek RPMT0803 - **69 zł cena netto**

RPMT0820 - Głowica fi 20 długość 150 mm 2 szt. płytek RPMT0803 - **79 zł cena netto**

RPMT1025 - Głowica fi 25 długość 150 mm 2 szt. płytek RPMT10T3 - **89 zł cena netto**



Głowica frezerska na płytki RPMT10T3

RPMT1050 - Głowica fi 50 otwór fi 22mm 4 szt. płytek RPMT10T3 **150 zł netto**

RPMT1063 - Głowica fi 63 otwór fi 22mm 5 szt. płytek RPMT10T3 **169 zł netto**

RPMT1080 - Głowica fi 80 otwór fi 27mm 6 szt. płytek RPMT10T3 **195 zł netto**

RPMT1100 - Głowica fi 100 otwór fi 32mm 6 szt. płytek RPMT10T3 **265 zł netto**

www.cncprofi.com tel.666 615 677

Cena za płytki do noży

Stal - płytki WNMG08404 **cena 12,95 zł netto**

Stal - płytki WNMG08408 **cena 12,95 zł netto**

Aluminium - WNMG08404-HA **12,95 zł netto**



- | | | | |
|----------------|---------------------------------------|------------------|-------------------------|
| MWLNR16 | - Nóż 16 x 16mm prawy - długość 10 cm | płytki WNMG08408 | cena 48 zł netto |
| MWLNR20 | - Nóż 20 x 20mm prawy - długość 12 cm | płytki WNMG08408 | cena 64 zł netto |
| MWLNR25 | - Nóż 25 x 25mm prawy - długość 15 cm | płytki WNMG08408 | cena 72 zł netto |
| MWLNL16 | - Nóż 16 x 16mm lewy - długość 10 cm | płytki WNMG08408 | cena 48 zł netto |
| MWLNL20 | - Nóż 20 x 20mm lewy - długość 12 cm | płytki WNMG08408 | cena 64 zł netto |
| MWLNL25 | - Nóż 25 x 25mm lewy - długość 15 cm | płytki WNMG08408 | cena 72 zł netto |

Cena za płytki do noży

stal - płytki TNMG160404 **12,95 zł netto**

stal - płytki TNMG160408 **12,95 zł netto**



- | | | | |
|------------------|--------------------------------------|-------------------|-------------------------|
| WTJNR1616 | - Nóż 16 x 16mm prawy- długość 12 cm | płytki TNMG160408 | cena 48 zł netto |
| WTJNR2020 | - Nóż 20 x 20mm prawy- długość 12 cm | płytki TNMG160408 | cena 64 zł netto |
| WTJNR2525 | - Nóż 25 x 25mm prawy- długość 15 cm | płytki TNMG160408 | cena 72 zł netto |
| WTJNL1616 | - Nóż 16 x 16mm lewy - długość 12 cm | płytki TNMG160408 | cena 48 zł netto |
| WTJNL2020 | - Nóż 20 x 20mm lewy - długość 15 cm | płytki TNMG160408 | cena 64 zł netto |

Cena za płytki do noży

Stal - płytki DCMT11T304 **cena 12,95 zł netto**

Stal - płytki DCMT11T308 **cena 12,95 zł netto**

Aluminium - DCGT11T304-LHC **12,95 zł netto**



- | | | | |
|-----------------|---------------------------------------|-------------------|-------------------------|
| SDJCR 10 | - Nóż 10 x 10mm prawy - długość 10 cm | płytki DCMT11T304 | cena 35 zł netto |
| SDJCR 12 | - Nóż 12 x 12mm prawy - długość 10 cm | płytki DCMT11T304 | cena 35 zł netto |
| SDJCR 16 | - Nóż 16 x 16mm prawy - długość 10 cm | płytki DCMT11T304 | cena 48 zł netto |
| SDJCR 20 | - Nóż 20 x 20mm prawy - długość 12 cm | płytki DCMT11T304 | cena 64 zł netto |
| SDJCR 25 | - Nóż 25 x 25mm prawy - długość 15 cm | płytki DCMT11T304 | cena 72 zł netto |
| SDJCL 10 | - Nóż 10 x 10mm lewy - długość 10 cm | płytki DCMT11T304 | cena 35 zł netto |
| SDJCL 12 | - Nóż 12 x 12mm lewy - długość 10 cm | płytki DCMT11T304 | cena 35 zł netto |
| SDJCL 20 | - Nóż 20 x 20mm lewy - długość 12 cm | płytki DCMT11T304 | cena 64 zł netto |
| SDJCL 25 | - Nóż 25 x 25mm lewy - długość 15 cm | płytki DCMT11T304 | cena 72 zł netto |

www.cncprofi.com

tel .666 215 677 - 602 280 501



- Płytki MGMN150 – 1,5mm **12,95 zł netto** ,
- Płytki MGMN200 – 2,0mm **12,95 zł netto** ,
- Płytki MGMN250 – 2,5mm **12,95 zł netto** ,
- Płytki MGMN300 – 3,0mm **12,95 zł netto** ,
- Płytki MGMN400 – 4,0mm **12,95 zł netto** ,
- Płytki MRMN200 – 2,0mm -R1 promień **12,95 zł netto** ,
- Płytki MRMN300 – 3,0mm -R1,5 promień **12,95 zł netto** ,
- Płytki MRMN400 – 4,0mm -R2 promień **12,95 zł netto** ,

Art. Nr.

MGEHR1010-2,0	- Nóż przecinak 10 x 10mm prawy - długość 100 mm	plytka MGMN200	cena 35 zł netto
MGEHR1212-2,0	- Nóż przecinak 12 x 12mm prawy - długość 100 mm	plytka MGMN200	cena 35 zł netto
MGEHR1616-1,5	- Nóż przecinak 16 x 16mm prawy - długość 100 mm	plytka MGMN150	cena 48 zł netto
MGEHR2020-1,5	- Nóż przecinak 20 x 20mm prawy - długość 120 mm	plytka MGMN150	cena 64 zł netto
MGEHR2525-1,5	- Nóż przecinak 25 x 25mm prawy - długość 150 mm	plytka MGMN150	cena 72 zł netto
MGEHR1616-2	- Nóż przecinak 16 x 16mm prawy - długość 100 mm	plytka MGMN200	cena 48 zł netto
MGEHR2020-2	- Nóż przecinak 20 x 20mm prawy - długość 120 mm	plytka MGMN200	cena 64 zł netto
MGEHR2525-2	- Nóż przecinak 25 x 25mm prawy - długość 150 mm	plytka MGMN200	cena 72 zł netto
MGEHR2020-2,5	- Nóż przecinak 20 x 20mm prawy - długość 120 mm	plytka MGMN250	cena 64 zł netto
MGEHR2525-2,5	- Nóż przecinak 25 x 25mm prawy - długość 150 mm	plytka MGMN250	cena 72 zł netto
MGEHR1616-3	- Nóż przecinak 16 x 16mm prawy - długość 100 mm	plytka MGMN300	cena 48 zł netto
MGEHR2020-3	- Nóż przecinak 20 x 20mm prawy - długość 120 mm	plytka MGMN300	cena 64 zł netto
MGEHR2525-3	- Nóż przecinak 25 x 25mm prawy - długość 150 mm	plytka MGMN300	cena 72 zł netto
MGEHR2020-4	- Nóż przecinak 20 x 20mm prawy - długość 120 mm	plytka MGMN400	cena 64 zł netto
MGEHR2525-4	- Nóż przecinak 25 x 25mm prawy - długość 150 mm	plytka MGMN400	cena 72 zł netto
MGEHL1010-2,0	- Nóż przecinak 10 x 10mm lewy - długość 100 mm	plytka MGMN200	cena 35 zł netto
MGEHL1212-2,0	- Nóż przecinak 12 x 12mm lewy - długość 100 mm	plytka MGMN200	cena 35 zł netto
MGEHL1616-3	- Nóż przecinak 16 x 16mm lewy - długość 100 mm	plytka MGMN300	cena 48 zł netto
MGEHL2020-1,5	- Nóż przecinak 20 x 20mm lewy - długość 120 mm	plytka MGMN150	cena 64 zł netto
MGEHL2020-2	- Nóż przecinak 20 x 20mm lewy - długość 120 mm	plytka MGMN200	cena 64 zł netto
MGEHL2020-2,5	- Nóż przecinak 20 x 20mm lewy - długość 120 mm	plytka MGMN250	cena 64 zł netto
MGEHL2020-3	- Nóż przecinak 20 x 20mm lewy - długość 120 mm	plytka MGMN300	cena 64 zł netto
MGEHL2525-3	- Nóż przecinak 25 x 25mm lewy - długość 150 mm	plytka MGMN300	cena 72 zł netto

Listwa SPB do przecinania

Płytki do listwy 3 mm SP300 **cena 12,95 zł netto**
 Płytki do listwy 4 mm SP400 **cena 12,95 zł netto**



Art.Nr. SPB263	Wysokość listwy H- 26 mm , długość L- 110 mm , grubość W-2,4 mm	cena 68 zł netto
Art.Nr. SPB264	Wysokość listwy H- 26 mm , długość L- 110 mm , grubość W-3,2 mm	cena 68 zł netto
Art.Nr. SPB323	Wysokość listwy H- 32 mm , długość L- 150 mm , grubość W-2,4 mm	cena 68 zł netto
Art.Nr. SPB324	Wysokość listwy H- 32 mm , długość L- 150 mm , grubość W-3,2 mm	cena 68 zł netto

Oprawka do listew SPB

Oprawka z dwoma rowkami prowadzącymi listwę.
 Prosty system mocowania za pomocą śrub.

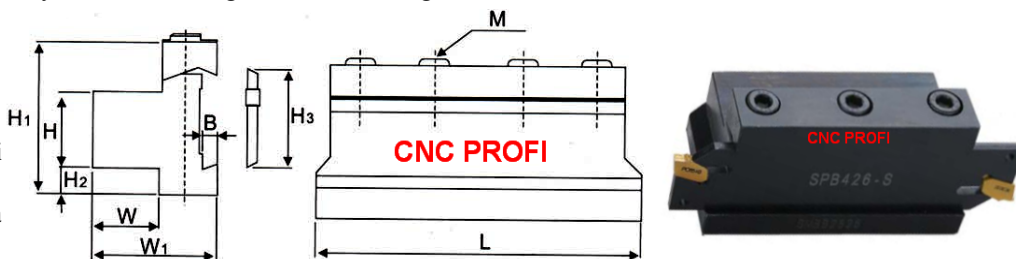

SMBB 2026	H-20 mm ;L- 86 mm ;W-19mm ;W1-38 mm ;H1-43mm;H2-9mm ;H3 -26mm;	cena 169 zł netto
SMBB 2526	H-25 mm ;L- 86 mm ;W-23mm ;W1-42 mm ;H1-43mm;H2-4mm ;H3 -26mm;	cena 169 zł netto
SMBB 2032	H-20 mm ;L- 100 mm ;W-19mm ;W1-38 mm ;H1-43mm;H2-9mm ;H3 -32mm;	cena 189 zł netto
SMBB 2532	H-25 mm ;L- 100 mm ;W-23mm ;W1-42 mm ;H1-43mm;H2-4mm ;H3 -32mm;	cena 189 zł netto



Chwytek do wyciągania materiału z uchwytu

Chwytek fi 3 – 40 mm wlotowane końcówki węglkowe
 mocowanie fi 20 mm

Art.Nr. **HWM20** **cena 298 zł netto**

Chwytek fi 3 – 40 mm wlotowane końcówki węglkowe mocowanie fi 25 mm Art.Nr. **HWM25** **cena 298 zł netto**

Nóż tokarski składak do gwintów zewnętrznych SER



Art. Nr.	Cena za płytki do noży 16ER-ISO	cena za szt	20 zł netto	cena netto
SER 1010H11	- Nóż do gwintów 10 x 10 mm Długość 100mm. Typ płytki: 11ER	cena	48 zł netto	
SER 1212H16	- Nóż do gwintów 12 x 12 mm Długość 100mm. Typ płytki: 16ER	cena	48 zł netto	
SER 1616H16	- Nóż do gwintów 16 x 16 mm Długość 100mm. Typ płytki: 16ER	cena	48 zł netto	
SER 2020K16	- Nóż do gwintów 20 x 20 mm Długość 125mm. Typ płytki: 16ER	cena	64 zł netto	
SER 2525M16	- Nóż do gwintów 25 x 25 mm Długość 150mm. Typ płytki: 16ER	cena	72 zł netto	
SEL 2020K16	- Nóż do gwintów LEWY 20 x 20 mm Długość 125mm. Typ płytki: 16ER	cena	64 zł netto	
SEL 2525M16	- Nóż do gwintów LEWY 25 x 25 mm Długość 150mm. Typ płytki: 16ER	cena	72 zł netto	
Płytki 11 ER 1,50 – 16 ER 1,50 – 16 ER 2,0 - 16 ER 3,0		cena za szt	20 zł netto	

Nóż tokarski składak do gwintów wewnętrznych.



Art. Nr.	Cena za płytki do noży 11IR-ISO	cena za szt	20 zł netto	cena
SIR10K11	- Nóż do gwintów fi 10 mm, Długość całkowita 125 mm. Typ płytki 11 IR-ISO	cena	42 zł netto	
SIR12M11	- Nóż do gwintów fi 12 mm, Długość całkowita 150 mm. Typ płytki 11 IR-ISO	cena	42 zł netto	
SIR13M16	- Nóż do gwintów fi 13 mm, Długość całkowita 160 mm. Typ płytki 16 IR-ISO	cena	42 zł netto	
SIR16M16	- Nóż do gwintów fi 16 mm, Długość całkowita 160 mm. Typ płytki 16 IR-ISO	cena	48 zł netto	
SIR20K16	- Nóż do gwintów fi 20 mm, Długość całkowita 170 mm. Typ płytki 16 IR-ISO	cena	64 zł netto	
SIR25M16	- Nóż do gwintów fi 25 mm, Długość całkowita 170 mm. Typ płytki 16 IR-ISO	cena	72 zł netto	
Płytki 11 IR 1,50 – 16 IR 1,50 – 16 IR 2,0 - 16 IR 3,0		cena za szt	20 zł netto	

Płytki wieloostrowe do pierścieni Segera - wewnętrzne 16IR/EL

- 16IREL/ 070 - Szerokość płytki 0.70mm
- 16IREL/ 080 - Szerokość płytki 0.80mm
- 16IREL/ 090 - Szerokość płytki 0.90mm
- 16IREL/ 110 - Szerokość płytki 1.1mm
- 16IREL/ 130 - Szerokość płytki 1.3mm
- 16IREL/ 160 - Szerokość płytki 1.6mm
- 16IREL/ 180 - Szerokość płytki 1.8mm

Cena za płytkę 24 zł netto

Noże tokarskie pasują od gwintów wewnętrznych.

Płytki wieloostrowe do pierścieni Segera - zewnętrzne 16ERIL

- 16ERIL/ 070 - Szerokość płytki 0.70mm
- 16ERIL/ 080 - Szerokość płytki 0.80mm
- 16ERIL/ 090 - Szerokość płytki 0.90mm
- 16ERIL/ 110 - Szerokość płytki 1.1mm
- 16ERIL/ 130 - Szerokość płytki 1.3mm
- 16ERIL/ 160 - Szerokość płytki 1.6mm
- 16ERIL/ 180 - Szerokość płytki 1.8mm

Cena za płytkę 24 zł netto

Noże tokarskie pasują od gwintów zewnętrznych



Płytko do materiałów kolorowych VBMT160404-MP cena 12,95 zł netto

Art. Nr.	Cena za płytki do noży VBMT160404	12,95 zł netto	cena
SVJCR16	- Nóż 16 x 16mm prawy - długość 10 cm płytko VBMT160404	cena	48 zł netto
SVJCR20	- Nóż 20 x 20mm prawy - długość 12 cm płytko VBMT160404	cena	64 zł netto
SVJCR25	- Nóż 25 x 25mm prawy - długość 15 cm płytko VBMT160404	cena	72 zł netto
SVJCL20	- Nóż 20 x 20mm lewy - długość 12 cm płytko VBMT160404	cena	64 zł netto
SVJCL25	- Nóż 25 x 25mm lewy - długość 15 cm płytko VBMT160404	cena	72 zł netto

Płytki do noży SCMT09T308TC 12,95 zł netto

SSDCN 1010H09 - Nóż 10 x 10mm prawy - długość 10 cm

plytka SCMT09T308 **cena 35 zł netto**

SSDCN 1212F09 - Nóż 12 x 12mm prawy - długość 8 cm

plytka SCMT09T308 **cena 35 zł netto**

SSDCN 1616H09 - Nóż 16 x 16mm prawy - długość 10 cm

plytka SCMT09T308 **cena 48 zł netto**

SSDCN 2020K09 - Nóż 20 x 20mm prawy - długość 12 cm

plytka SCMT09T308 **cena 64 zł netto**

SSDCN 2525M09 - Nóż 25 x 25mm prawy - długość 15 cm

plytka SCMT09T308 **cena 72 zł netto**

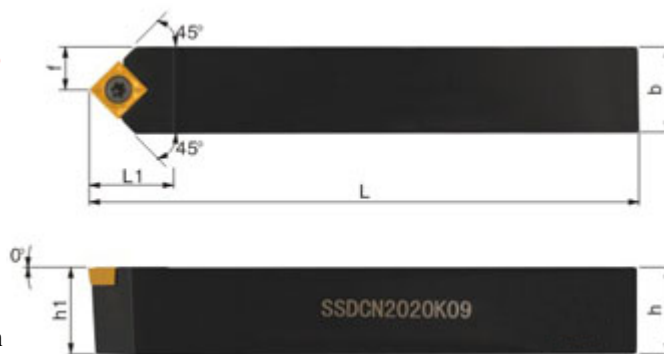

Cena za płytki do noży DCMT11T304 12,95 zł netto

SDJCR 16 - Nóż 16 x 16mm prawy- długość 10 cm plytka DCMT11T304-MP **cena 48 zł netto**

SDJCR 20 - Nóż 20 x 20mm prawy- długość 12 cm plytka DCMT11T304-MP **cena 64 zł netto**



Cena za płytki do noży CCMT 12,95 zł netto

SCGCR 16 - Nóż 16 x 16mm prawy - długość 10 cm plytka CCMT09T304 **cena 48 zł netto**

SCGCR 20 - Nóż 20 x 20mm prawy - długość 12 cm plytka CCMT09T304 **cena 64 zł netto**

SCGCR 25 - Nóż 25 x 25mm prawy - długość 15 cm plytka CCMT120404 **cena 72 zł netto**

SCGCL 16 - Nóż 16 x 16mm lewy - długość 10 cm plytka CCMT09T304 **cena 48 zł netto**

SCGCL 20 - Nóż 20 x 20mm lewy - długość 12 cm plytka CCMT09T304 **cena 64 zł netto**

SCGCL 25 - Nóż 25 x 25mm lewy - długość 15 cm plytka CCMT120404 **cena 72 zł netto**



Płytki do noży RPMT0803MOE 12,95 zł netto

SRDCN2020K08 - Nóż 20 x 20 plytka fi 8 mm - długość 12 cm

plytka RPMT0803MOE **cena 64 zł netto**

SRDCN2020K10 - Nóż 20 x 20 plytka fi 10 mm - długość 12 cm

plytka RPMT10T3MOE **cena 64 zł netto**



SRGCR1616H10 - Nóż 16 x 16 plytka fi 10 mm - długość 10 cm

plytka RPMT10T3MOE **cena 48 zł netto**

SRGCR2020H10 - Nóż 20 x 20 plytka fi 10 mm - długość 12 cm

plytka RPMT10T3MOE **cena 64 zł netto**

SRGCR252H10 - Nóż 25 x 25 plytka fi 10 mm - długość 15 cm

plytka RPMT10T3MOE **cena 72 zł netto**



Płytki do noży CMT06024 cena 12,95 zł netto

SCGCR1415K06 16x15 mm-średnica fi 12mm prawy- długość 15cm

plytka CCMT06024 **cena 39 zł netto**

SCGCR1616H09 16x15 mm-średnica fi 12mm prawy- długość 15cm

plytka CCMT06024 **cena 39 zł netto**

PWUNR1212K06 Wysokość 12 x 12 mm Długość 100mm **Cena 25 zł netto**

PWUNR1412K06 Wysokość 20 x 20 mm Długość 125mm **Cena 25 zł netto**

PWGNR1616H06 Wysokość 16 x 16 mm Długość 125mm **Cena 25 zł netto**

PWGNR2020H06 Wysokość 20 x 20 mm Długość 150mm **Cena 25 zł netto**

Zestaw 4 śrubokrętów TORX precyzyjnych ze stali CrV

TORX08 - Wkrętak Torx - T8 do płytki **cena 6 zł netto**

TORX10 - Wkrętak Torx - T10 do płytki **cena 6 zł netto**

TORX15 - Wkrętak Torx - T15 do płytki **cena 6 zł netto**

TORX20 - Wkrętak Torx - T20 do płytki **cena 6 zł netto**

Do zastosowań przemysłowych, Wykonane z wysokiej jakości, ciągliwo-twardej stali chromowo-wanadowej, hartowane na całej długości. Wkrętaki są dostępne na sztuki we wszystkich wymiarach.

Art.Nr. **ZESTORX4** Zestaw 4 szt śrubokrętów **cena 24 zł netto**



www.cncprofi.com tel.666 215 277



MCLNR2020 - Nóż 20 x 20mm prawy- długość 125 mm płytki CNMG120404 cena 64 zł netto
MCLNR2525 - Nóż 25 x 25mm prawy- długość 150 mm płytki CNMG120404 cena 72 zł netto



MSBNR2020 - Nóż 20 x 20mm prawy- długość 125 mm płytki SNMG120408 cena 64 zł netto
MSBNR2525 - Nóż 25 x 25mm prawy- długość 150 mm płytki SNMG120408 cena 72 zł netto



DSBNR2020 - Nóż 20 x 20mm prawy- długość 125 mm płytki SNMG120408 cena 64 zł netto
DSBNR2525 - Nóż 25 x 25mm prawy- długość 150 mm płytki SNMG120408 cena 72 zł netto



Cena za płytki do noży **Stal** - płytki CCMT06024 cena 12,95 zł netto

Stal - płytki CCMT060248 cena 12,95 zł netto **Aluminium** - CCGT060204-LHC 12,95 zł netto
S08M - SCRCR06 - Nóż fi 8mm prawy- długość 120 mm płytki CCMT060204 cena 35 zł netto
S10M - SCRCR06 - Nóż fi 10mm prawy- długość 120 mm płytki CCMT060204 cena 35 zł netto
S12M - SCRCR06 - Nóż fi 12mm prawy- długość 150 mm płytki CCMT060204 cena 35 zł netto
S14M - SCLCR06 - Nóż fi 14mm prawy - długość 150 mm płytki CCMT060204 cena 48 zł netto
S16Q - SCLCR09 - Nóż fi 16mm prawy - długość 180 mm płytki CCMT09T304 cena 48 zł netto
S18R - SCLCR09 - Nóż fi 18mm prawy - długość 180 mm płytki CCMT09T304 cena 64 zł netto
S20R - SCLCR09 - Nóż fi 20mm prawy - długość 200 mm płytki CCMT09T304 cena 64 zł netto
S25R - SCLCR09 - Nóż fi 25mm prawy - długość 220 mm płytki CCMT09T304 cena 72 zł netto
S12M - SCLCL06 - Nóż fi 12mm lewy - długość 150 mm płytki CCMT060204 cena 42 zł netto
S12M - SCLCL09 - Nóż fi 12mm lewy - długość 150 mm płytki CCMT09T304 cena 42 zł netto
S18Q - SCLCL09 - Nóż fi 18mm lewy - długość 180 mm płytki CCMT09T304 cena 64 zł netto
S20R - SCLCL09 - Nóż fi 20mm lewy - długość 200 mm płytki CCMT09T304 cena 64 zł netto



Cena za płytki do noży **Stal** - płytki DCMT070204 cena 12,95 zł netto

Stal - płytki DCMT070208 cena 12,95 zł netto **Aluminium** - DCGT11T304-LHC 12,95 zł netto
S10K - SDUCR07 - Nóż fi 10mm prawy- długość 120 mm płytki DCMT070204 cena 35 zł netto
S12K - SDUCR07 - Nóż fi 12mm prawy- długość 150 mm płytki DCMT070204 cena 35 zł netto
S14P - SDUCR07 - Nóż fi 14mm prawy- długość 150 mm płytki DCMT070204 cena 48 zł netto
S16P - SDUCR11 - Nóż fi 16mm prawy- długość 180 mm płytki DCMT11T304 cena 48 zł netto
S20R - SDUCR11 - Nóż fi 20mm prawy- długość 220 mm płytki DCMT11T304 cena 64 zł netto
S25S - SDUCR11 - Nóż fi 25mm prawy- długość 220 mm płytki DCMT11T304 cena 72 zł netto
S20R - SDUCL11 - Nóż fi 20mm lewy - długość 220 mm płytki DCMT11T304 cena 64 zł netto

www.cncprofi.com tel.666 215 277



Cena za płytkę do noży **WNUMG060404 12,95 zł netto** , **WNUMG080408 12,95 zł netto**

- S16P – **MWLN06** - Nóż fi 16 mm prawy - długość 170 mm płytką WNUMG060404 **cena 48 zł netto**
- S20R – **MWLN06** - Nóż fi 20 mm prawy - długość 200 mm płytką WNUMG060404 **cena 64 zł netto**
- S25S – **MWLN08** - Nóż fi 25 mm prawy - długość 250 mm płytką WNUMG08408 **cena 72 zł netto**

Nóż tokarski składany 91°

Płytkę do noży **TCMT110204 12,95 zł netto**

- S10K-STFCR11** - Nóż fi 10mm prawy- długość 120 mm płytką TCMT110204 **cena 35 zł netto**
- S12M-STFCR11** - Nóż fi 12mm prawy- długość 150 mm płytką TCMT110204 **cena 35 zł netto**
- S16Q-STFCR11** - Nóż fi 16mm prawy- długość 180 mm płytką TCMT110204 **cena 48 zł netto**
- S20K-STFCR16** - Nóż fi 20mm prawy- długość 220 mm płytką TCMT160404 **cena 64 zł netto**

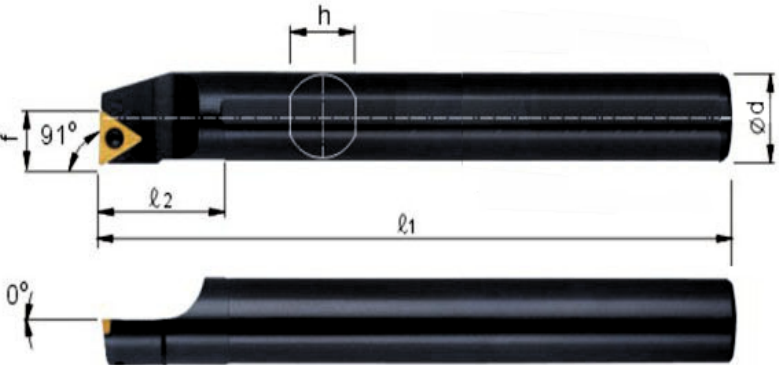

Nóż tokarski składany 96°

Płytkę do noży **TCMT160404 12,95 zł netto**

- S16Q-STUCR16** - Nóż fi 16mm prawy- długość 180 mm płytką TCMT160404 **cena 48 zł netto**
- S20R-STUNR16** - Nóż fi 20mm prawy- długość 220 mm płytką TCMT160404 **cena 64 zł netto**
- S25S-STUCR16** - Nóż fi 20mm prawy- długość 220 mm płytką TCMT160404 **cena 72 zł netto**

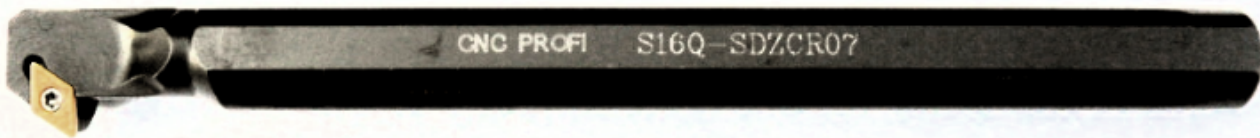
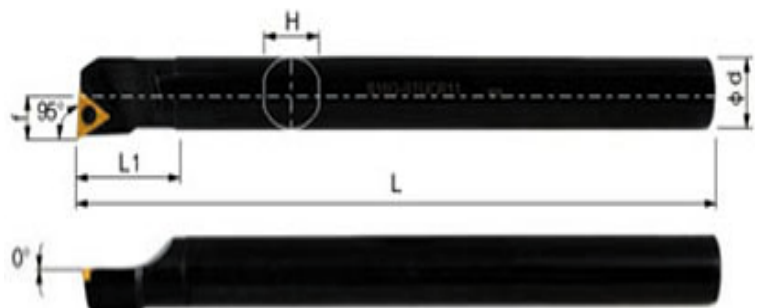

Cena za płytkę do noży **Stal -** płytką DCMT070204 **cena 12,95 zł netto**

- Stal -** płytką DCMT070208 **cena 12,95 zł netto** **Aluminium -** DCGT11T304-LHC **12,95 zł netto**
- S10K SDZCR07** - Nóż fi 10mm prawy - długość 120 mm płytką DCMT070204 **cena 59 zł netto**
- S12M SDZCR07** - Nóż fi 12mm prawy - długość 150 mm płytką DCMT070204 **cena 59 zł netto**
- S16Q SDZCR07** - Nóż fi 16mm prawy - długość 180 mm płytką DCMT070204 **cena 69 zł netto**
- S20R SDZCR11** - Nóż fi 20mm prawy - długość 200 mm płytką DCGT11T304 **cena 79 zł netto**

Zestaw 4 szt. noży hakowych cena 266 zł netto

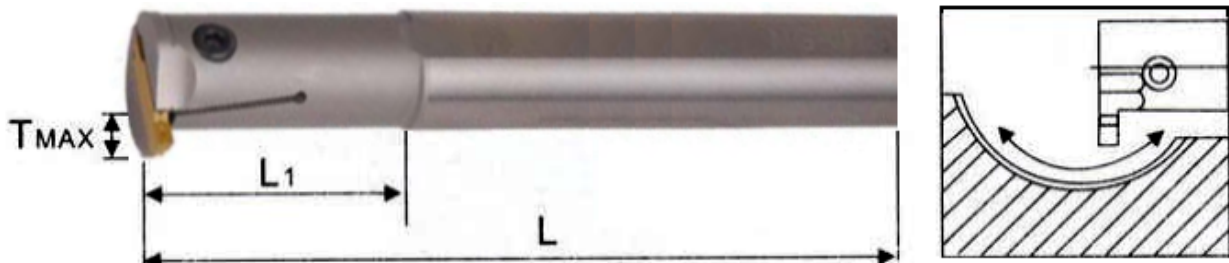

- MGIVR2016-2** - Nóż fi 16 mm kanałek 2 mm /T -5mm , Długość L-125/L1-35mm **cena 79 zł netto**
- MGIVR2520-2** - Nóż fi 20 mm kanałek 2 mm /T -6mm , Długość L-150/L1-45mm **cena 79 zł netto**
- MGIVR2016-2,5** - Nóż fi 16 mm kanałek 2,5 mm /T -6mm , Długość L-150/L1-45mm **cena 79 zł netto**
- MGIVR2520-2,5** - Nóż fi 20 mm kanałek 2,5 mm /T -6mm , Długość L-150/L1-45mm **cena 79 zł netto**
- MGIVR2520-3** - Nóż fi 20 mm kanałek 3 mm /T -6 mm , Długość L-150/L1-45mm **cena 79 zł netto**
- MGIVR2520-4** - Nóż fi 20 mm kanałek 4 mm /T -6 mm , Długość L-150/L1-45mm **cena 79 zł netto**

Płytki do noży tokarskich i głowic frezerskich

Płytki do przecinania MGNM

MGMN150-G - przecinak 1,5mm **cena 12,95 zł netto**
 MGMN200-M - przecinak 2 mm **cena 12,95 zł netto**
Pa: F 0,12mm (0,03-0,20) Vc: 120mm (80-160)
 MGMN250-M - przecinak 2,5mm **cena 12,95 zł netto**
 MGMN300-M - przecinak 3 mm **cena 12,95 zł netto**
 MGMN400-M - przecinak 4 mm **cena 12,95 zł netto**
Pa: F 0,10mm (0,05-0,15) Vc: 225mm (150-250)



MGMN300-M -ALU przecinak 3 mm do Aluminium **cena 12,95 zł**
MGMN300-L - przecinak 3 mm Lewy skos **cena 12,95 zł netto**
MGMN300-R - przecinak 3 mm Prawy skos **cena 12,95 zł netto**

Płytki do rowkowania R MRMN

MRMN200-M - promień R1 **cena 12,95 zł netto**
 MRMN300-M - promień R 1,5 **cena 12,95 zł netto**
 MRMN400-M - promień R 2 **cena 12,95 zł netto**



Płytki do przecinania SP

SP300 - przecinak 3 mm **cena 12,95 zł netto**
 SP400 - przecinak 4 mm **cena 12,95 zł netto**



CCMT060204-TF - płytki tokarska **cena 12,95 zł netto**
CCGT060204-AL - płytki do aluminium **cena 12,95 zł netto**
 CCMT09T304-BM - płytki tokarska **cena 12,95 zł netto**
 CCMT09T308-BM - płytki tokarska **cena 12,95 zł netto**
CCGT09T304-AL - płytki do aluminium **cena 12,95 zł netto**



DCMT070204-BF - płytki tokarska **cena 12,95 zł netto**
 DCMT070208-PM - płytki tokarska **cena 12,95 zł netto**
DCGT070204-AL - płytki do aluminium **cena 12,95 zł netto**
 DCMT11T304-TM - płytki tokarska **cena 12,95 zł netto**
 DCMT11T308-TM - płytki tokarska **cena 12,95 zł netto**
DCGT11T304-AL - płytki do aluminium **cena 12,95 zł netto**
Pa: F 1,0mm (0,10-2,0) Fn 0,11mm (0,04 - 0,22) Vc: 250mm (150-350)
 VBMT160404-BF - płytki tokarska **cena 12,95 zł netto**
 VBMT160408-BF - płytki tokarska **cena 12,95 zł netto**
VCGT160404-AL - płytki do aluminium **cena 12,95 zł**
VCGT160408-AL - płytki do aluminium **cena 12,95 zł**



WNMG060404-MC - płytki tokarska **cena 12,95 zł netto**
 WNMG060408-MC - płytki tokarska **cena 12,95 zł netto**
 WNMG080404-HS - płytki tokarska **cena 12,95 zł netto**
 WNMG080408-HS - płytki tokarska **cena 12,95 zł netto**
 WNMG080412-HS - płytki tokarska **cena 12,95 zł netto**
WNMG080404-AL - płytki do aluminium **cena 12,95 zł**
 WNMG080404-TM - płytki tokarska **cena 12,95 zł netto**
Pa: F 2,5mm (0,90-5,0) Fn 0,15mm (0,05 -0,30) Vc: 250mm (150-350)
 WCMT040208 - płytki tokarska **cena 12,95 zł netto**
 WCMT050308 - płytki tokarska **cena 12,95 zł netto**
 WCMT06T308 - płytki tokarska **cena 12,95 zł netto**
 WCMT080408 - płytki tokarska **cena 12,95 zł netto**

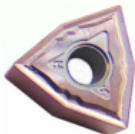

WCMX030208FN - płytki do wiertel **cena 14,95 zł netto**
 WCMX040208FN - płytki do wiertel **cena 14,95 zł netto**
 WCMX050308FN - płytki do wiertel **cena 14,95 zł netto**



CNMG120404-MS - płytki tokarska **cena 12,95 zł netto**
 CNMG120408-MS - płytki tokarska **cena 12,95 zł netto**

SCMT09T308-TC - płytki tokarska **cena 12,95 zł netto**
 SCMT120408-MB - płytki tokarska **cena 12,95 zł netto**



SNMG120404-PM - płytki tokarska **cena 12,95 zł netto**
 SNMG120408-PM - płytki tokarska **cena 12,95 zł netto**

TNMG160404 - płytki tokarska **cena 12,95 zł netto**
 TNMG160408 - płytki tokarska **cena 12,95 zł netto**



TCMT060406-FB - płytki tokarska **cena 12,95 zł netto**
 TCMT090204-FP - płytki tokarska **cena 12,95 zł netto**
 TCMT110204-FP - płytki tokarska **cena 12,95 zł netto**
 TCMT160404-FB - płytki tokarska **cena 12,95 zł netto**
 TCMT160408-FB - płytki tokarska **cena 12,95 zł netto**



CNMG 120404-HS - płytki tokarska **cena 12,95 zł netto**
 CNMG 120408-MA - płytki tokarska **cena 12,95 zł netto**

DNMG 150604 - płytki tokarska **cena 12,95 zł netto**
 DNMG 150608 - płytki tokarska **cena 12,95 zł netto**
 DNMG 150612 - płytki tokarska **cena 12,95 zł netto**



VNMG160404 - płytki tokarska **cena 14,95 zł netto**
 VNMG160408 - płytki tokarska **cena 14,95 zł netto**

PKT1003PDSR - płytki frezerska **cena 12,95 zł netto**
 APKT1003PDSR-AL - płytki do aluminium **cena 12,95 zł netto**
Pa: Ap 8,00mm (2,0-10,0) Fn 0,12mm (0,8 -20,0) Vc: 190m/min (140-240)
 APMT1135PDER-XM - płytki frezerska **cena 12,95 zł netto**
 APMT1135PDER-H2 - płytki frezerska **cena 12,95 zł netto**
 APMT1135PDER-AL - płytki do aluminium **cena 12,95 zł netto**



APMT1605PDER-XM - płytki frezerska **cena 12,95 zł netto**
 APMT1604PDER-H2 - płytki frezerska **cena 12,95 zł netto**
 APMT1605PDER-AL - płytki do aluminium **cena 12,95 zł netto**
Pa: Ap 8,00mm (3,0-15,0) Fn 0,15mm (10,0 -20,0) Vc: 215m/min (160-270)
 SEKT1204AFFN - płytki frezerska **cena 12,95 zł netto**
 SEKT1204AFTH-XM - płytki frezerska **cena 12,95 zł netto**
 SEHT1204AFFN-AL - płytki do aluminium **cena 12,95 zł netto**



RPMW0804MC - płytki frezerska **cena 12,95 zł netto**
 RPMW1005MC - płytki frezerska **cena 12,95 zł netto**
 RPMT10T3MOE - płytki frezerska **cena 12,95 zł netto**
 RPMW1206MC - płytki frezerska **cena 12,95 zł netto**
 RCGT0803MC-AL - płytki do aluminium **cena 12,95 zł netto**



Płytki do gwintowania zewnętrznego ER

16ER 1.50 ISO - gwint zewnętrzny 1,50 **cena 16 zł netto**
 16ER 1.75 ISO - gwint zewnętrzny 1,75 **cena 16 zł netto**
 16ER 2.00 ISO - gwint zewnętrzny 2 **cena 16 zł netto**
 16ER 3.00 ISO - gwint zewnętrzny 3 **cena 16 zł netto**

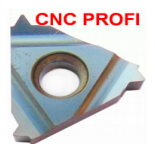

16 ER 8 UN - gwint zewnętrzny stalowy **cena 16 zł netto**
 16 ER 10 UN - gwint zewnętrzny stalowy **cena 16 zł netto**
 16 ER 12 UN - gwint zewnętrzny stalowy **cena 16 zł netto**

Płytki do gwintowania wewnętrznego IR

16IR 1.50 ISO - gwint wewnętrzny 1,50 **cena 16 zł netto**
 16IR 1.75 ISO - gwint wewnętrzny 1,75 **cena 16 zł netto**
 16IR 2.00 ISO - gwint wewnętrzny 2 **cena 16 zł netto**
 16IR 3.00 ISO - gwint wewnętrzny 3 **cena 16 zł netto**

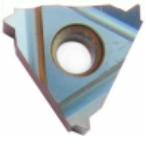

16 IR 8 UN - gwint wewnętrzny stalowy **cena 16 zł netto**
 16 IR 10 UN - gwint wewnętrzny stalowy **cena 16 zł netto**
 16 IR 12 UN - gwint wewnętrzny stalowy **cena 16 zł netto**

Płytki do rowkowania zewnętrzna Seger

16ER/IL 0.70mm - zeger zewnętrzny 0,70mm **cena 24zł**
 16ER/IL 0.80mm - zeger zewnętrzny 0,80mm **cena 24zł**
 16ER/IL 0.90mm - zeger zewnętrzny 0,90mm **cena 24zł**
 16ER/IL 1.10mm - zeger zewnętrzny 1,10mm **cena 24zł**
 16ER/IL 1.30mm - zeger zewnętrzny 1,30mm **cena 24zł**
 16ER/IL 1.60mm - zeger zewnętrzny 1,60mm **cena 24zł**
 16ER/IL 1.80mm - zeger zewnętrzny 1,80mm **cena 24zł**

Płytki do rowkowania wewnętrzna Seger

16IR/EL 0.70mm - zeger wewnętrzny 0,70mm **cena 24zł**
 16IR/EL 0.80mm - zeger wewnętrzny 0,80mm **cena 24zł**
 16IR/EL 0.90mm - zeger wewnętrzny 0,90mm **cena 24zł**
 16IR/EL 1.1mm - zeger wewnętrzny 1,10mm **cena 24zł**
 16IR/EL 1.3mm - zeger wewnętrzny 1,30mm **cena 24zł**
 16ER/IL 1.6mm - zeger zewnętrzny 1,60mm **cena 24zł**
 16ER/IL 1.8mm - zeger zewnętrzny 1,80mm **cena 24zł**



T31605F - płytki tokarska **cena 12,95 zł netto**
T31602V - płytki tokarska **cena 12,95 zł netto**
T41602V - płytki tokarska **cena 12,95 zł netto**

M2.5 x 6mm - śrubka do płytki **cena 4 zł netto**
 M3 x 7 mm - śrubka do płytki **cena 4 zł netto**
 M3.5 x 9 mm - śrubka do płytki **cena 4 zł netto**
 M4 x 9 mm - śrubka do płytki **cena 4 zł netto**
 M4 x 12 mm - śrubka do płytki **cena 4 zł netto**



KT6 - Klucz Torx - T6 do płytki **cena 5 zł netto**
 KT8 - Klucz Torx - T8 do płytki **cena 5 zł netto**
 KT10 - Klucz Torx - T10 do płytki **cena 5 zł netto**
 KT15 - Klucz Torx - T15 do płytki **cena 5 zł netto**
 KT20 - Klucz Torx - T20 do płytki **cena 5 zł netto**



WT8 - Wkrętak Torx - T8 do płytki **cena 6 zł netto**
 WT10 - Wkrętak Torx - T10 do płytki **cena 6 zł netto**
 WT15 - Wkrętak Torx - T15 do płytki **cena 6 zł netto**
 WT20 - Wkrętak Torx - T20 do płytki **cena 6 zł netto**

TBGT-060104L Płytki do wytaczadła **Cena 16,95 zł netto**
 TPGH-090204L Płytki do wytaczadła **Cena 16,95 zł netto**
 TPGH-110304L Płytki do wytaczadła **Cena 16,95 zł netto**

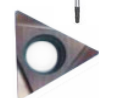

Ściernica korundowa do twardych materiałów

Zastosowania w warsztatowych maszynach szlifierskich · korund szlachetny (EK- 99A) biały do obróbki zgrubej i precyzyj wszystkich rodzajów stali , metali niezależnych, żeliw, brązu,

Typowe granulacje ziarna ściernego:

Ziarno grube - #16 , 24 , 36 Ziarno średnie - # 46 , 60 ; Ziarno drobne - # 80 , 100 , 120

TSC200/120 Tarcza szlifierska Corund 200 x 25 x 32 mm #120 **cena 26 zł netto**
Średnica tarczy - 200 mm Szerokość - 25 mm Średnica otworu - 32 mm
TSC200/100 Tarcza szlifierska Corund 200 x 25 x 32 mm #100 **cena 26 zł netto**
Średnica tarczy - 200 mm Szerokość - 25 mm Średnica otworu - 32 mm
TSC200/080 Tarcza szlifierska Corund 200 x 25 x 32 mm # 80 **cena 26 zł netto**
Średnica tarczy - 200 mm Szerokość - 25 mm Średnica otworu - 32 mm
TSC200/060 Tarcza szlifierska Corund 200 x 25 x 32 mm # 60 **cena 26 zł netto**
Średnica tarczy - 200 mm Szerokość - 25 mm Średnica otworu - 32 mm
TSC200/046 Tarcza szlifierska Corund 200 x 25 x 32 mm # 46 **cena 26 zł netto**
Średnica tarczy - 200 mm Szerokość - 25 mm Średnica otworu - 32 mm

TSC250/120 Tarcza szlifierska Corund 250 x 25 x 32 mm #120 **cena 32 zł netto**
Średnica tarczy - 250 mm Szerokość - 25 mm Średnica otworu - 32 mm
TSC250/100 Tarcza szlifierska Corund 250 x 25 x 32 mm #100 **cena 32 zł netto**
Średnica tarczy - 250 mm Szerokość - 25 mm Średnica otworu - 32 mm
TSC250/080 Tarcza szlifierska Corund 250 x 25 x 32 mm # 80 **cena 32 zł netto**
Średnica tarczy - 250 mm Szerokość - 25 mm Średnica otworu - 32 mm
TSC250/060 Tarcza szlifierska Corund 250 x 25 x 32 mm # 60 **cena 32 zł netto**
Średnica tarczy - 250 mm Szerokość - 25 mm Średnica otworu - 32 mm
TSC250/046 Tarcza szlifierska Corund 250 x 25 x 32 mm # 46 **cena 32 zł netto**
Średnica tarczy - 250 mm Szerokość - 25 mm Średnica otworu - 32 mm



Ściernica korundowa z szarego glinu do miękich materiałów

Zastosowanie w warsztatowych maszynach szlifierskich korund zwykły (NK- 95A) szary wyjątkowo wytrzymała, do uniwersalnego użytku, jednak przeznaczona głównie do obróbki żelaza i stali o niskiej wytrzymałości oraz spoin i staliwa

TSG200/080 Tarcza szlifierska Corund szary 200 x 25 x 32 mm # 80 **cena 26 zł netto**
Średnica tarczy - 200 mm Szerokość - 25 mm Średnica otworu - 32 mm
TSG200/060 Tarcza szlifierska Corund szary 200 x 25 x 32 mm # 60 **cena 26 zł netto**
Średnica tarczy - 200 mm Szerokość - 25 mm Średnica otworu - 32 mm

TSG250/080 Tarcza szlifierska Corund szary 250 x 25 x 32 mm # 80 **cena 32 zł netto**
Średnica tarczy - 250 mm Szerokość - 25 mm Średnica otworu - 32 mm
TSG250/060 Tarcza szlifierska Corund szary 250 x 25 x 32 mm # 60 **cena 32 zł netto**
Średnica tarczy - 250 mm Szerokość - 25 mm Średnica otworu - 32 mm



Szlifierka pneumatyczna ultradźwiękowa

rotacyjna do polerowania Art.Nr. SPU02 **cena 798 zł netto**

OSE40220 - Osełka 100 x 4 x 1 mm, pomarańczowy 220 # **cena 18 zł netto**
OSE40400 - Osełka 100 x 4 x 1 mm, niebieski 400 # **cena 18 zł netto**
OSE40600 - Osełka 100 x 4 x 1 mm, żółty 600 # **cena 18 zł netto**
OSE40800 - Osełka 100 x 4 x 1 mm, czerwony 800 # **cena 18 zł netto**
OSE41000 - Osełka 100 x 4 x 1 mm, biały 1000 # **cena 18 zł netto**
OSE41200 - Osełka 100 x 4 x 1 mm, różowy 1200 # **cena 18 zł netto**



Szlifierka polerka pneumatyczna 70 000 obrotów /min

Szlifierka pneumatyczna **wysokoobrotowa**

Art.Nr. SZL070 **Cena 285 zł netto**



Zestaw 30 szt. ściernic diamentowych trzpieniowych

Art.Nr. ZESDIA30 **cena 22 zł netto**

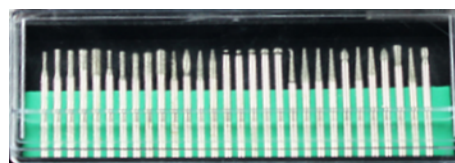

Art.Nr. SCD04/3 ściernica diamentowa trzpieniowa **fi 4 mm fi 3mm #150 cena 8 zł netto**
Art.Nr. SCD05/3 ściernica diamentowa trzpieniowa **fi 5 mm fi 3mm #150 cena 8 zł netto**
Art.Nr. SCD06/3 ściernica diamentowa trzpieniowa **fi 6 mm fi 3mm #150 cena 8 zł netto**
Art.Nr. SCD08/3 ściernica diamentowa trzpieniowa **fi 8 mm fi 3mm #150 cena 8 zł netto**
Art.Nr. SCD10/3 ściernica diamentowa trzpieniowa **fi 10 mm fi 3mm #150 cena 8 zł netto**
Art.Nr. SCD12/3 ściernica diamentowa trzpieniowa **fi 12 mm fi 3mm #150 cena 8 zł netto**
Art.Nr. SCD06/6 ściernica diamentowa trzpieniowa **fi 6,5 mm fi 6mm #150 cena 12 zł netto**
Art.Nr. SCD08/6 ściernica diamentowa trzpieniowa **fi 8,5 mm fi 6mm #150 cena 12 zł netto**
Art.Nr. SCD10/6 ściernica diamentowa trzpieniowa **fi 10,5 mm fi 6mm #150 cena 12 zł netto**



Zestaw frezów pilnikowych VHM , trzpień fi 3 mm , trzpień fi 6 mm

Wysokiej jakości komplet frezów węglikowych o twardości powyżej 92 HRC . Przeznaczone do obróbki elementów z stali , metali kolorowych drewna, sklejek , tworzyw sztucznych . Podczas pracy narzędzi zaleca się używania okularów ochronnych i narzędzi wysoko obrotowych .

Średnica części roboczej ostrza **6,4mm**, Długość części roboczej **6 - 13 mm**

Art.Nr. Średnica trzpienia uchwytu **3 mm** , Długość całkowita **38 mm**

ZESFP10 Zestaw 10 szt. trzpień fi 3 x 6,4 mm cena 61 zł netto

Średnica części roboczej ostrza **10mm** , Długość części roboczej **10 - 25 mm**

Średnica trzpienia uchwytu **6 mm** , Długość całkowita **65 mm**

ZESFP8/10 Zestaw 8 szt. trzpień fi 6 x 10 mm cena 168 zł netto

Średnica części roboczej ostrza **12mm** , Długość części roboczej **12 - 32 mm**

Średnica trzpienia uchwytu **6 mm** , Długość całkowita **70mm**

ZESFP8/12 Zestaw 8 szt. trzpień fi 6 x 12 mm cena 235 zł netto



MŁOTEK Plastikowo-Gumowy z trzonem FIBER GLASS

Motki z gumowym obuchem przeznaczone są do prac związanych z poobijaniem w materiały , którą młotki tradycyjnym mogą uszkodzić materiał.

-Trzon z włókna szklanego, - Amortyzuje wstrząsy, - Gumowy uchwyt antypoślizgowy. Młotki wykorzystywane są do dobijania materiału w imadle.

Art.Nr. **MOT25 Młotek plastikowo-gumowy fi 25 mm Cena 19 zł netto**

Art.Nr. **MOT30 Młotek plastikowo-gumowy fi 30 mm Cena 23 zł netto**

Art.Nr. **MOT35 Młotek plastikowo-gumowy fi 35 mm Cena 26 zł netto**



Gradownik z 1 szt wymiennym ostrzem

Gradownik do usuwania zadziorów w otworach i na krawędziach elementów wykonanych ze stali, miedzi, brązu, tworzywa itp. Obrotowe wymienne ostrze ze stali HSS ustawiające się

Art.Nr. **GRAD/005 Gradownik długopis Cena 24 zł netto**

Art.Nr. **GRAD/006 Gradownik NOGA Cena 28 zł netto**



Zestaw gradownik z 10 szt wymiennymi ostrzami

Zawiera dwa rodzaje ostrzy po 5 szt z rodzaju

Gradownik do usuwania zadziorów w otworach i na krawędziach elementów wykonanych ze stali, miedzi, brązu, tworzywa itp. Obrotowe wymienne ostrze ze stali HSS ustawiające się automatycznie z kierunkiem prowadzenia narzędzia . Wysuwany trzpień ostrza 100 mm

automatycznie z kierunkiem prowadzenia narzędzia

Art.Nr. **GRAD/010 Zestaw gradownik Cena 60 zł netto**



Wymiennymi ostrza 10 szt. do gradownika

Art.Nr. **GROS1010 Ostrza do gradownika 10 szt Cena 32 zł netto**

Art.Nr. **GROS1018 Ostrza do gradownika 10 szt Cena 32 zł netto**

Art.Nr. **GROS3010 Ostrza do gradownika 10 szt Cena 32 zł netto**

Art.Nr. **GROS3018 Ostrza do gradownika 10 szt Cena 32 zł netto**



Głowica szlifierska bezkłowa

Precyzyjna głowica , obróbka fi 1,5 – 30 mm dokładność obracającego się koła 0,005mm

Art.Nr. **GLBZ/020 – Głowica bezkłowa Cena 568,45 zł netto**

Klucze imbusowe 2-10mm sześciokątnych z kulką

oraz z uchwytem z stali CrV



KM020 - 2 x 100mm cena 2,50 zł netto ; KM025-2,5 x 100mm cena 2,65 zł netto

KM030 - 3 x 100mm cena 2,95 zł netto ; KM040 - 4 x 100mm cena 3,15 zł netto

KM050 - 5 x 150mm cena 4,35 zł netto ; KM060 - 6 x 150mm cena 4,65 zł netto

KM080 - 8 x 200mm cena 7,60 zł netto ; KM100- 10 x 200mm cena 9,15 zł netto

Zestaw 8 szt kluczy imbusowych 2-10mm sześciokątnych z kulką ze stali CRV

2 x 100mm ; 2,5 x 100mm ; 3 x 100mm ; 4 x 100mm ;

5 x 150mm ; 6 x 150mm ; 8 x 200mm ; 10 x 200mm

AET.Nr. **ZESKM08 –cena za zestaw 37 zł netto**

Śrubokręty precyzyjne płaskie i krzyżowe fi 3 mm 75,100,150,200mm Stal CrV

Do zastosowań przemysłowych ,Wykonane z wysokiej jakości, ciągliwo-twardej stali chromowo-wanadowej , hartowane na całej długości .Posiadają końcówki magnetyczne. Wkrętaki są dostępne na sztuki we wszystkich wymiarach.



Art.Nr. SWP075 Śrubokręt płaski fi 3x75 mm cena 6 zł netto

Art.Nr. SWP100 Śrubokręt płaski fi 3x100 mm cena 6 zł netto

Art.Nr. SWP150 Śrubokręt płaski fi 3x150 mm cena 6 zł netto

Art.Nr. SWP200 Śrubokręt płaski fi 3x200 mm cena 6 zł netto

Zestaw 4 śrubokrętów płaskich fi 3 mm 75 ; 100 ; 150 ; 200 mm Art.Nr. ZESWP4 cena 24 zł netto

Art.Nr. SWK075 Śrubokręt krzyżowy fi 3x75 mm cena 6 zł netto

Art.Nr. SWK100 Śrubokręt krzyżowy fi 3x100 mm cena 6 zł netto

Art.Nr. SWK150 Śrubokręt krzyżowy fi 3x150 mm cena 6 zł netto

Art.Nr. SWK200 Śrubokręt krzyżowy fi 3x200 mm cena 6 zł netto

Zestaw 4 śrubokrętów krzyżowych fi 3 mm 75 ,100 ,150 ,200 mm Art.Nr. ZESWK4 cena 24 zł netto

CNC PROFI



Wkrętaki precyzyjne Torx T8;T10;T15;T20 Stal CrV

Do zastosowań przemysłowych ,Wykonane z wysokiej jakości, ciągliwo-twardej stali chromowo-wanadowej , hartowane na całej długości .Posiadają końcówki magnetyczne. Wkrętaki są dostępne na sztuki we wszystkich wymiarach.

Art.Nr. WT8 - Wkrętak Torx - T8 x 60 mm cena 6 zł netto

Art.Nr. WT10 - Wkrętak Torx - T10 x 60 mm cena 6 zł netto

Art.Nr. WT15 - Wkrętak Torx - T15 x 100 mm cena 6 zł netto

Art.Nr. WT20 - Wkrętak Torx - T20 x 100 mm cena 6 zł netto

Zestaw 4 szt wkrętaków precyzyjnych Torx T8;T10;T15;T20 Art.Nr. ZESTORX4 cena 24 zł netto



Łapy mocujące do materiału ,formy wykrojników

Art.Nr.

ŁAP/M12 - 1 łapa mocująca na śrubę M12 cena 6 zł netto

ŁAP/M14 - 1 łapa mocująca na śrubę M14 cena 8 zł netto

ŁAP/M16 - 1 łapa mocująca na śrubę M16 cena 11 zł netto

ŁAP/M18 - 1 łapa mocująca na śrubę M18 cena 14 zł netto

ŁAP/M20 - 1 łapa mocująca na śrubę M20 cena 18 zł netto

Wiertło stożkowe HSS powlekane tytanem



Przeznaczone do wycinania otworu o określonej na wiertle średnicy.

Otwory wykonuje się w blachach metalowych, blachach stalowych cienkościennych, tworzywach sztucznych za pomocą wiertarek lub wiertarek stołowych. Ma zastosowanie w pracach montażowych, ślusarskich, blacharskich oraz stolarskich.

Dane techniczne : Zakres wiercenia: 4 mm - 42 mm

Długość całkowita: 102 mm Chwył: 12 mm

Art.Nr. WIEST42 wiertło stożkowe fi 42 mm cena 32 zł netto

Art.Nr. WUZ01 Wózek narzędziowy 16 narzędzi CNC cena 480 zł netto

Art.Nr. WUZ02 Wózek narzędziowy 24 narzędzi CNC cena 1 112 zł netto

Art.Nr. WUZ03 Wózek narzędziowy 24 narzędzi CNC cena 1 985 zł netto

Podpory śrubowe

Art.Nr. POD51 Podpora 51 x 76 x 48 mm cena 26 zł netto

Art.Nr. POD63 Podpora 63 x 88 x 59 mm cena 33 zł netto

Art.Nr. POD76 Podpora 76 x 108 x 74 mm cena 48 zł netto

Art.Nr. POD89 Podpora 89 x 154 x 89 mm cena 62 zł netto



Materiały eksploatacyjne do wycinarki drutowej

Art,Nr 800 Mydło techniczne w płynie 5 l pojemnik , cena za 1 litr 35 zł netto 5L x 80L

Art,Nr 600 Mydło techniczne 2 kg pojemnik , cena za 1kg 195 zł netto 1kg x 80L

Art,Nr OP68 Olej do przewodnic ciernych PROFI 68 5 l pojemnik cena za litr 19 zł netto

Art,Nr FI03 Filtr do zestawu filtrującego cena za 1 szt.. 85 zł netto

Art,Nr DR12 Drut molibdenowy Fi 0,12 op. 2000m cena za 1m 0,14 zł netto

Art,Nr DR14 Drut molibdenowy Fi 0,14 op. 2000m cena za 1m 0,16 zł netto

Art,Nr DR18 Drut molibdenowy Fi 0,18 op. 2000m cena za 1m 0,18 zł netto

Art,Nr DR20 Drut molibdenowy Fi 0,20 op. 2000m cena za 1m 0,20 zł netto

Art,Nr EL01 Elektroda węglkowa kwadratowa cena 35 zł netto

Art,Nr EL02 Elektroda węglkowa elipsa cena 35 zł netto

Art,Nr EL03 Elektroda węglkowa walcowa 25 mm cena 25 zł

Art,Nr EL04 Elektroda węglkowa walcowa 50 mm cena 38 zł

Art,Nr EL05 Elektroda węglkowa kwadratowa 5x5 cena 35 zł

Art,Nr EL06 Tulejka centrująca elektrodę węglkową cena 2 zł

Art,Nr TR01 Trzpień mosiężny do elektrody 25 zł netto

Art,Nr IZ01 Izolator plastikowy do trzpienia mosiężnego 20 zł

Art,Nr IZ02 Izolator zerwania druta plastikowy 35 zł netto

Art,Nr IZ03 Izolator zerwania druta aluminiowy 45 zł netto

Art,Nr IZ04 Izolator przewodzenia druta plastikowy 35 zł netto

Art,Nr RO01 Rolka pojedyncza metalowa 95 zł netto

Art,Nr RO02 Rolka podwójna metalowa 135 zł netto

Art,Nr OB01 Obudowa rolki pojedynczej miedziana 35 zł netto

Art,Nr OB02 Obudowa rolki podwójnej miedziana 150 zł netto

Art,Nr KO01 Końcowa nakrętka plastikowa 25zł netto

Art,Nr KO02 Końcowa zaślepka aluminiowa 25zł netto

Art,Nr LO624 Łożyska 624 RS chromoniklowe cena za 1szt. 6,5 zł

Art,Nr PA220 Pasek zębaty do bębna cena 38 zł netto

Art,Nr SI01 Silnik krokowy osi Y lub X 260 zł netto

Art,Nr SI02 Silnik krokowy osi U lub V 230 zł netto

Art,Nr SI03 Silnik bębna drutu : 370W 1400r/min 3 fazowy 500zł

Art,Nr SI04 Bęben drutu do wycinarki drutowej cena 650 zł

Art,Nr SI05 Śruba do nawijania bębna z nakrętką 650 zł netto

Art,Nr SI06 Kola zębate do napędu bębna 2 x cena 260 zł

Art,Nr SI07 Krańcówka załączania bębna cena 255 zł

Art,Nr SI08 Sprzęgło do silnika bębna cena 160 zł netto

Art,Nr SI09 Gumki do sprzęgła do bębna cena 8 zł netto

Art,Nr PO01 Pompa emulsji DB-25 120W/3X400V 25L/min 295 zł

Art,Nr PO02 Pompa emulsji : zamiennik PIERDOLO cena 190 zł

Art,Nr KO03 Korbka do bębna cena 30 zł netto

Art,Nr.KO04 Korbka do osi wycinarki drutowej 35zł netto

Art,Nr DY01 Dysza dysza mosiężna mała 20 zł netto

Art,Nr DY02 Dysza dysza mosiężna rozcięta 30zł netto

Art,Nr.OP01 Oprawa dyszy mosiężnej cena 46 zł netto

Art,Nr.OP02 Oprawa dyszy plastikowa czarna cena 46 zł netto

Art,Nr.OP03 Oprawa dyszy mosiężnej rozciętej cena 46 zł

Art,Nr.BE01 Bezpiecznik ceramiczny 10A 3zł netto

Art,Nr.BE02 Bezpiecznik szklany 6A 1zł netto

Art,Nr.KO01 Kondensator 22000uf 63V 95 zł netto

Art,Nr.KO02 Kondensator 2200uf 250V 35 zł netto

Art,Nr.MO01 Mostek Greca 60A 1200V 120 zł netto

Art,Nr.PS01 Pompa ręczna smarowania wycinarki drutowej 178zł netto

Art,Nr.PS02 Pompa Elektryczna smarowania wycinarki drutowej 298 zł netto

Art,Nr.ZF01 Zespół filtrujący 25 L 120W do wycinarki drutowej 1200 zł netto

Art,Nr.ZF02 Zespół filtrujący 90 L 370W do wycinarki drutowej 2800 zł netto

Art,Nr.ZS03 Zestaw 3 ściągaczy do wycinarki drutowej 65 zł netto

Art,Nr.EL05 Elektroda rurkowa do wiertarki erozyjnej fi 0,5 x 400 mm cena 4,8 zł netto

Art,Nr.EL10 Elektroda rurkowa do wiertarki erozyjnej fi 1,0 x 400 mm cena 4,8 zł netto

Art,Nr.EL15 Elektroda rurkowa do wiertarki erozyjnej fi 1,5 x 400 mm cena 4,8 zł netto

Art,Nr.EL20 Elektroda rurkowa do wiertarki erozyjnej fi 2,0 x 500 mm cena 6,8 zł netto

Art,Nr.EL30 Elektroda rurkowa do wiertarki erozyjnej fi 3,0 x 500 mm cena 7,5 zł netto

Art,Nr.GP05 Głowica prowadząca fi 0,5 mm elektrodę rurkową do wiertarki erozyjnej cena 75 zł netto

Art,Nr.GP10 Głowica prowadząca fi 1,0 mm elektrodę rurkową do wiertarki erozyjnej cena 75 zł netto

Art,Nr.GP15 Głowica prowadząca fi 1,5 mm elektrodę rurkową do wiertarki erozyjnej cena 75 zł netto

Art,Nr.GP20 Głowica prowadząca fi 2,0 mm elektrodę rurkową do wiertarki erozyjnej cena 75 zł netto

Art,Nr.GP30 Głowica prowadząca fi 3,0 mm elektrodę rurkową do wiertarki erozyjnej cena 75 zł netto

Art,Nr.GM10 Guma uszczelniająca elektrodę rurkową do wiertarki erozyjnej cena 16 zł netto

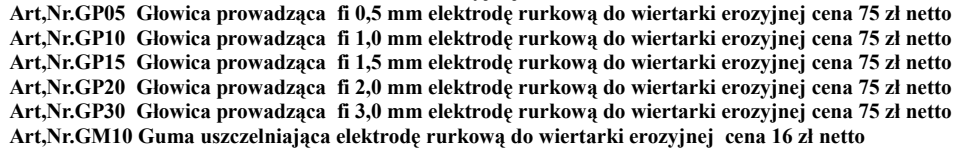
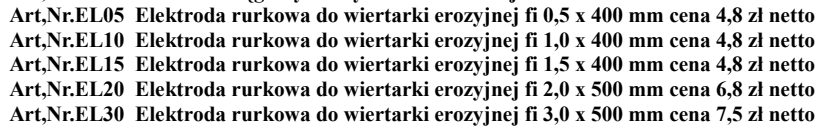
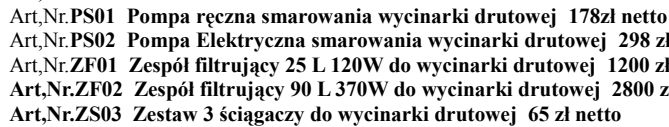
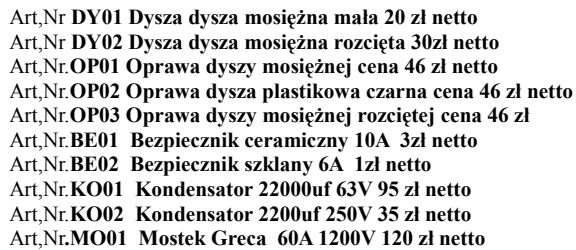
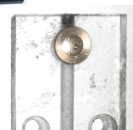
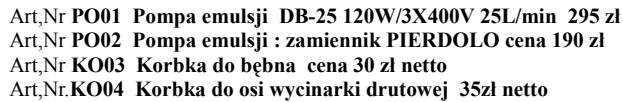
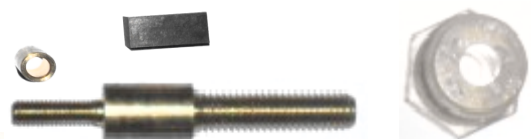

CNC PROFI

CNC PROFI



FREZY WĘGLIKOWE

Frez grawerski węglkowy VHM ostrze części roboczej płaskie

Art.Nr.	Kąt pochylenia α	Płaszczyzna czoła	Średnica fi trzpienia	Długość całkowita	Cena netto
3175X30X02	30°	0,2 mm	3,175 mm	38 mm	10,53 zł
3175X45X02	45°	0,2 mm	3,175 mm	38 mm	10,53 zł
3175X60X02	60°	0,2 mm	3,175 mm	38 mm	10,53 zł



Frez grawerski węglkowy VHM ostrze części roboczej kuliste

3175X30R02	30°	R0,2 mm	3,175 mm	38 mm	11,35 zł
3175X30R04	30°	R0,4 mm	3,175 mm	38 mm	11,35 zł
3175X30R06	30°	R0,6 mm	3,175 mm	38 mm	11,35 zł



Frez węglkowy VHM trzpieniowy 1-piórowy

1P02X08F38	40°	8 mm	2 mm	38 mm	11,35 zł
1P03X12F38	40°	12 mm	3 mm	38 mm	11,35 zł
1P03175F38	40°	12 mm	3,175 mm	38 mm	11,35 zł
1P04X12F50	40°	12 mm	4 mm	48 mm	14,97 zł
1P04X17F50	40°	17 mm	4 mm	48 mm	14,97 zł
1P04X22F50	40°	22 mm	4 mm	48 mm	14,97 zł
1P05X14F50	40°	14 mm	5 mm	50 mm	16,95 zł
1P06X16F50	40°	16 mm	6 mm	50 mm	19,65 zł
1P08X20F60	40°	20 mm	8 mm	60 mm	42,55 zł
1P10X24F60	40°	24 mm	10 mm	60 mm	72,95 zł



FREZY WĘGLIKOWE

Frez węglkowy VHM trzpieniowy 2-piórowy

Art.Nr.	Kąt pochylenia śrubowej lini	Długość części roboczej	Średnica części robocze	Długość całkowita	Cena netto
2P02X08F38	40°	8 mm	2 mm	38 mm	11,35 zł
2P03X12F38	40°	12 mm	3 mm	38 mm	11,35 zł
2P03175F38	40°	12 mm	3,175 mm	38 mm	11,35 zł
2P04X12F50	40°	12 mm	4 mm	48 mm	12,97 zł
2P05X14F50	40°	14 mm	5 mm	50 mm	16,35 zł
2P06X16F50	40°	16 mm	6 mm	50 mm	19,65 zł
2P08X20F50	40°	20 mm	8 mm	50 mm	42,55 zł
2P10X22F50	40°	22 mm	10 mm	60 mm	72,95 zł



Frez węglkowy VHM trzpieniowy 2-piórowy TiAlN do 50HRC

Art.Nr.	Kąt pochylenia śrubowej lini	Długość części roboczej	Średnica części robocze / chwyt	Długość całkowita	Cena netto
2P030313F40	40°	13 mm	3 mm	40 mm	12,25
2P040413F50	40°	13 mm	4 mm	50 mm	19,95
2P050617F50	40°	17 mm	5 mm	50 mm	25,95
2P060617F50	40°	17 mm	6 mm	50 mm	25,95
2P080825F60	40°	25 mm	8 mm	60 mm	51,95
2P101030F75	40°	30 mm	10 mm	75 mm	89,95 zł
2P121235F75	40°	30 mm	12 mm	75 mm	142,65 zł



Frez kulowy węglkowy VHM

Frez kulowy węglkowy VHM 2-piórowy

Art.Nr.	Kąt pochylenia śrubowej lini	Długość części roboczej	Średnica części roboczej / chwyt	Długość całkowita	Cena netto
2PR02X08F38	40°	8 mm	2 mm	38 mm	11,35 zł
2PR03X12F38	40°	12 mm	3 mm	38 mm	11,35 zł
2PR03175F38	40°	12 mm	3,175 mm	38 mm	11,35 zł
2PR04X12F50	40°	12 mm	4 mm	48 mm	12,97 zł
2PR05X14F50	40°	14 mm	5 mm	50 mm	16,35 zł
2PR06X16F50	40°	16 mm	6 mm	50 mm	19,65 zł
2PR08X20F50	40°	20 mm	8 mm	50 mm	42,55 zł
2PR10X22F50	40°	22 mm	10 mm	75 mm	89,95 zł
2PR12X22F60	40°	22 mm	12 mm	75 mm	114,65 zł



Frez kulowy węglkowy VHM 2-piórowy TiAlN do 50HRC

Art.Nr.	Kąt pochylenia lini śrubowej	Długość części roboczej	Średnica części robocze	Długość całkowita	Cena netto
R1.5x3x10x50	40°	10 mm	3 mm	50 mm	12,25
R1,5x3x10x100	40°	10 mm	3 mm	100 mm	22,95
R2x4x12x50	40°	12 mm	4 mm	50 mm	19,95
R2x4x12x100	40°	12 mm	4 mm	100 mm	30,95
R2,5x5x14x50	40°	14 mm	5 mm	50 mm	26,95
R2,5x5x14x100	40°	14 mm	5 mm	100 mm	39,95
R3x6x16x50	40°	16 mm	6 mm	50 mm	29,95
R3x6x16x100	40°	16 mm	6 mm	100 mm	48,95
R4x8x20x50	40°	20 mm	8 mm	60 mm	58,95
R4x8x20x100	40°	20 mm	8 mm	100 mm	87,85
R5x10x22x75	40°	22 mm	10 mm	75 mm	96,95
R5x10x22x100	40°	22 mm	10 mm	100 mm	119,95
R6x12x24x75	40°	24 mm	12 mm	75 mm	149,95
R6x12x24x100	40°	24 mm	12 mm	100 mm	191,98



Frez 3 piórowy węglkowy VHM do Aluminium

Art.Nr.	Kąt pochylenia śrubowej lini	Długość części roboczej	Średnica części robocze	Długość całkowita	Cena netto
3P020310F38	40°	10 mm	2 mm	38 mm	19,65
3P030312F38	40°	12 mm	3 mm	38 mm	19,65
3P040413F50	40°	13 mm	4 mm	50 mm	22,50
3P050617F50	40°	17 mm	5 mm	50 mm	26,95
3P060617F50	40°	17 mm	6 mm	50 mm	28,95
3P080825F60	40°	25 mm	8 mm	60 mm	49,95
3P101030F75	40°	30 mm	10 mm	75 mm	89,95
3P121235F75	40°	35 mm	12 mm	75 mm	142,95
3P141450F100	40°	50 mm	14 mm	100 mm	163,82
3P161650F100	40°	50 mm	16 mm	100 mm	212,98



Frez grawerski węglkowy VHM ostrze części roboczej kuliste R0,2x2

4000X03R02	3°	R0,2x2 mm	4 mm	50 mm	12,97 zł
------------	----	-----------	------	-------	----------



Frez węglkowy VHM 4 piurowy pokryty powłoką TiAlN do 50 HRC

4P02x06F38	35°	6 mm	fi 2 mm	38 mm	16,95
4P02x06F50	35°	6 mm	fi 2 mm	50 mm	19,95
4P03x16F38	35°	16 mm	fi 3 mm	38 mm	16,95
4P04X12F50	35°	12 mm	fi 4 mm	50 mm	25,95
4P05X16F50	35°	16 mm	fi 5 mm	50 mm	26,95
4P06X16F50	35°	16 mm	fi 6 mm	50 mm	26,65
4P06X22F60	35°	22 mm	fi 6 mm	60 mm	29,55
4P08X16F50	35°	16 mm	fi 8 mm	50 mm	48,95
4P08X22F60	35°	22 mm	fi 8 mm	60 mm	51,95
4P10X22F60	35°	22 mm	fi 10 mm	60 mm	58,95
4P10X32F75	35°	32 mm	fi 10 mm	75 mm	77,75
4P12X22F60	35°	22 mm	fi 12 mm	60 mm	89,95
4P12X32F75	35°	32 mm	fi 12 mm	75 mm	99,95
4P16X35F100	35°	35 mm	fi 16 mm	100 mm	217,35
4P20X35F100	35°	35 mm	fi 20 mm	100 mm	334,60

Frez węglkowy do obróbki zgrubnej TiAlN do 50HRC



Frez węglkowy 4-piurowy zgrubne pokryte powłoką TiAlN do 50HRC

Art.Nr.	Kąt pochylenia lini śrubowej	Długość części roboczej	Średnica części robocze	Długość całkowita	Cena netto
4P05X22F50	30°	22 mm	5 mm	50 mm	37,65 zł
4P06X22F50	30°	22 mm	6 mm	50 mm	48,29 zł
4P08X22F50	30°	22 mm	8 mm	50-60 mm	94,05 zł
4P10X22F50	30°	22-32 mm	10 mm	60-75 mm	112,09 zł



Fezy promieniowe VHM pokryte powłoką TiAlN R0,5 – R1,0 – R1,5 – R20 fi 6 , fi 8 , fi 10 mm

4F06X20F60/R05	35°	R0,5 x 20 mm	fi 6 mm	60 mm	32,00 zł
4F06X20F60/R10	35°	R1,0 x 20 mm	fi 6 mm	60 mm	32,00 zł
4F06X20F60/R15	35°	R1,5 x 20 mm	fi 6 mm	60 mm	32,00 zł
4F06X20F60/R20	35°	R2,0 x 20 mm	fi 6 mm	60 mm	32,00 zł
4F08X20F60/R05	35°	R0,5 x 20 mm	fi 8 mm	60 mm	42,00 zł
4F08X20F60/R10	35°	R1,0 x 20 mm	fi 8 mm	60 mm	42,00 zł
4F08X20F60/R15	35°	R1,5 x 20 mm	fi 8 mm	60 mm	42,00 zł
4F08X20F60/R20	35°	R2,0 x 20 mm	fi 8 mm	60 mm	42,00 zł
4F10X20F60/R05	35°	R0,5 x 20 mm	fi 10 mm	60 mm	68,00 zł
4F10X20F60/R10	35°	R1,0 x 20 mm	fi 10 mm	60 mm	68,00 zł
4F10X20F60/R15	35°	R1,5 x 20 mm	fi 10 mm	60 mm	68,00 zł
4F10X20F60/R20	35°	R2,0 x 20 mm	fi 10 mm	60 mm	68,00 zł



**Nawiertak węglkowy kąt 90° do 55HRC pokryty powłoką TiAlN
Do fazowania , nawiercania , pogłębiania ,**

NAW04/VHM	90°	10 mm	4 mm	50 mm	19,95
NAW06VHM	90°	12 mm	6 mm	50 mm	32,65
NAW08VHM	90°	16 mm	8 mm	60 mm	52,65
NAW10VHM	90°	20 mm	10 mm	60 mm	76,65
NAW12VHM	90°	20 mm	12 mm	60 mm	108,35



Wiertło węglkowe VHM

WIEVHM02F40	130°	20 mm	2 mm	40 mm	11,35 zł
WIEVHM03F40	130°	25 mm	3 mm	40 mm	12,35 zł
WIEVHM04F50	130°	25 mm	4 mm	50 mm	16,35 zł
WIEVHM05F50	130°	25 mm	5 mm	50 mm	25,95 zł
WIEVHM06F60	130°	25 mm	6 mm	60 mm	29,95 zł
WIEVHM08F60	130°	30 mm	8 mm	60 mm	45,58 zł
WIEVHM10F70	130°	30 mm	10 mm	70 mm	69,95 zł
WIEVHM12F80	130°	30 mm	12 mm	80 mm	105,35 zł



Wiertło węglkowe VHM pokryte powłoką TiAlN 50HRC

WIETIA02F40	130°	20 mm	2 mm	40 mm	14,48 zł
WIETIA02640	130°	20 mm	2,6 mm - M3	40 mm	16,75 zł
WIETIA03F40	130°	25 mm	3 mm	40 mm	18,48 zł
WIETIA03440	130°	25 mm	3,4 mm - M4	40 mm	22,78 zł
WIETIA04F50	130°	25 mm	4 mm	50 mm	19,97 zł
WIETIA04350	130°	25 mm	4,3 mm - M5	50 mm	25,97 zł
WIETIA05F50	130°	25 mm	5 mm	50 mm	28,65 zł
WIETIA05150	130°	25 mm	5,1 mm - M6	50 mm	29,85 zł
WIETIA06F60	130°	25 mm	6 mm	60 mm	36,65 zł
WIETIA06960	130°	25 mm	6,9 mm - M8	60 mm	51,75 zł
WIETIA08F60	130°	30 mm	8 mm	60 mm	62,65 zł
WIETIA08660	130°	30 mm	8,6 mm - M10	60 mm	78,45 zł
WIETIA10F70	130°	30 mm	10 mm	70 mm	86,65 zł
WIETIA10370	130°	30 mm	10,3 mm - M12	70 mm	92,95 zł
WIETIA12F80	130°	30 mm	12 mm	80 mm	113,50 zł



Rozwiertak węglkowy pokryty powłoką TiAlN do 50HRC

ROZTIA02F40	6 – F - 45°	25 mm	2 mm	50 mm	16,35 zł
ROZTIA03F40	6 – F - 45°	25 mm	3 mm	50 mm	16,35 zł
ROZTIA04F50	6 – F - 45°	25 mm	4 mm	50 mm	16,35 zł
ROZTIA05F50	6 – F - 45°	25 mm	5 mm	50 mm	32,48 zł
ROZTIA06F60	6 – F - 45°	25 mm	6 mm	60 mm	34,94 zł
ROZTIA08F60	6 – F - 45°	30 mm	8 mm	60 mm	53,78 zł
ROZTIA10F70	6 – F - 45°	30 mm	10 mm	70 mm	78,35 zł

Wiertła z węgliku spiekanego VHM do PCB CNC

Material - węglik spiekany
Ostrze węglik spiekany / uchwyt stalowy
Trzpień 3,175 mm (1/8")

Długość całkowita: 38 mm

Dwa ostrza prawoskrętne

Przeznaczenie:

Do wiercenia płytek i obwodów drukowanych oraz :
włókno szklane, polimery, mosiądz, laminat aluminium,
włókno węglowe, miedź, złoto, srebro, drewno, MDF, tworzywa,

Cena dotyczy jednej sztuki 4,5 zł netto

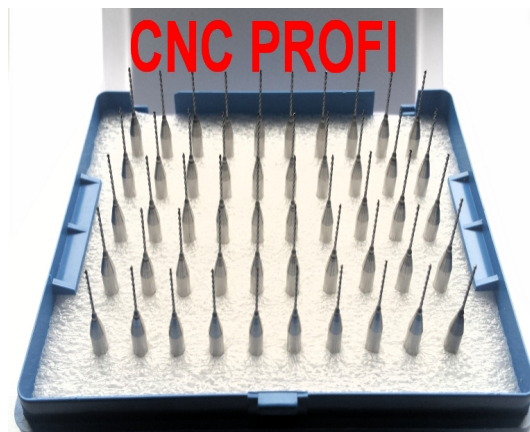

Art.Nr. - ostrze - długość - trzpień	Art.Nr. - ostrze - długość - trzpień
WIPCB/060 - fi 0,60 x 8,50 x 3175 mm	WIPCB/065 - fi 0,65 x 8,50 x 3175 mm
WIPCB/070 - fi 0,70 x 10,50 x 3175 mm	WIPCB/080 - fi 0,80 x 10,50 x 3175 mm
WIPCB/090 - fi 0,90 x 10,50 x 3175 mm	WIPCB/100 - fi 1,00 x 10,50 x 3175 mm
WIPCB/110 - fi 1,10 x 10,50 x 3175 mm	WIPCB/120 - fi 1,20 x 10,50 x 3175 mm
WIPCB/140 - fi 1,40 x 10,50 x 3175 mm	WIPCB/150 - fi 1,50 x 10,50 x 3175 mm
WIPCB/160 - fi 1,60 x 10,50 x 3175 mm	WIPCB/170 - fi 1,70 x 10,50 x 3175 mm
WIPCB/180 - fi 1,80 x 10,50 x 3175 mm	WIPCB/190 - fi 1,90 x 10,50 x 3175 mm
WIPCB/200 - fi 2,00 x 10,50 x 3175 mm	WIPCB/220 - fi 2,20 x 10,50 x 3175 mm
WIPCB/240 - fi 2,40 x 10,50 x 3175 mm	WIPCB/250 - fi 2,50 x 10,50 x 3175 mm
WIPCB/260 - fi 2,60 x 10,50 x 3175 mm	WIPCB/280 - fi 2,80 x 10,50 x 3175 mm
WIPCB/290 - fi 2,90 x 10,50 x 3175 mm	WIPCB/300 - fi 3,00 x 10,50 x 3175 mm
	WIPCB/317 - fi 3,175 x 10,50 x 3175 mm

Wiertła do otworów metodą termoformującą

Wiertła termoformujące PROFI z odcinaczem, posiadają dodatkowe krawędzie odcinające powstały kołnierz, dzięki czemu czoło otworu jest zlicowane. Posiadamy w ofercie wygniataki do gwintowania bezwiurowo

WITERM3	Wiertło M3 termoformujące	cena 125 zł netto
WITERM4	Wiertło M4 termoformujące	cena 125 zł netto
WITERM5	Wiertło M5 termoformujące	cena 125 zł netto
WITERM6	Wiertło M6 termoformujące	cena 159 zł netto
WITERM8	Wiertło M8 termoformujące	cena 196 zł netto
WITERPA	Pasta do wiertł termoformujących	cena 85 zł netto



Parametry techniczne : dla stali zwykłej, grubość=2mm. Do metali kolorowych obroty muszą być 50% wyższe.

Rozmiar gwintu	Średnica gwintu	Prędkość wiercenia	Moc urządzenia	Czas operacji	Prędkość gwintowania
M4	3,7 mm	2200 - 2600 obr/min	700 W	2 sek.	1000 obr/min
M5	4,5 mm	2100 - 2500 obr/min	800	2 sek.	800 obr/min
M6	5,3 mm	2000 - 2400 obr/min	1000	2 sek.	650 obr/min
M8	7,3 mm	1800 - 2200 obr/min	1300	2 sek.	500 obr/min
M10	9,2 mm	1700 - 2000 obr/min	1500	3 sek.	400 obr/min

Przeznaczone do wiercenia i gwintowania w jednym

Stal szybko tnąca HSS Material o wysokiej elastyczności gwarantujący dużą trwałość. Wiertło i gwintownik w jednym pozwalają na wiercenie oraz gwintowanie detalu bez zmiany narzędzia.

WIGWM03	Wiertło z gwintownikiem M3 fi 2,5 mm	cena 16 zł netto
WIGWM04	Wiertło z gwintownikiem M4 fi 3,3 mm	cena 18 zł netto
WIGWM05	Wiertło z gwintownikiem M5 fi 4,2 mm	cena 19 zł netto
WIGWM06	Wiertło z gwintownikiem M6 fi 5,0 mm	cena 21 zł netto
WIGWM08	Wiertło z gwintownikiem M8 fi 6,8 mm	cena 30 zł netto
WIGWM10	Wiertło z gwintownikiem M10 fi 8,5 mm	cena 31 zł netto



www.cncprofi.com tel.666 215 277

Wibroizolatory poziomujące do maszyn

Wybroizolatory do precyzyjnego poziomowania maszyny, doskonała izolacja maszyny od drgań przenoszonych przez podłoże. Szybki i łatwy montaż bez potrzeby kotwienia w posadzce. Wibroizolatory tłumią drgania z maszyny i zabezpieczają przed przenoszeniem się drgań z innych maszyn. Wibroizolatory są trwale połączone z podstawą maszyny przez otwory przelotowe niegwintowane, Poziomowanie maszyny odbywa się przez regulację dolną nakrętką. Po wypoziomowaniu należy skontrolować górną nakrętkę

Średnica **40 mm** wysokość **20 mm** Gwint **M8 x 40 mm** obciążenie **90 kg**

Art.Nr. **WIBR/040 -Wibroizolator fi 40** **cena 17 netto**

Średnica **50 mm** wysokość **30 mm** Gwint **M10x90 mm** obciążenie **150 Kg**

Art.Nr. **WIBR/050 - Wibroizolator fi 50** **cena 22 netto**

Średnica **60 mm** wysokość **35 mm** Gwint **M12x115 mm** obciążenie **200 Kg**

Art.Nr. **WIBR/060 - Wibroizolator fi 60** **cena 24 netto**

Średnica **80 mm** wysokość **40 mm** Gwint **M12x125mm** obciążenie **400 Kg**

Art.Nr. **WIBR/080 - Wibroizolator fi 80** **cena 22,75 netto**

Średnica **100 mm** wysokość **42mm** Gwint **M16x130mm** obciążenie **600Kg**

Art.Nr. **WIBR/100 - Wibroizolator fi 100** **cena 35 netto**

Średnica **120 mm** wysokość **45mm** Gwint **M16x130mm** obciążenie **900Kg**

Art.Nr. **WIBR/120 - Wibroizolator fi 120** **cena 39,80 netto**

Średnica **160 mm** wysokość **50mm** Gwint **M16x130mm** obciążenie **1300Kg**

Art.Nr. **WIBR/160 - Wibroizolator fi 160** **cena 65 netto**

Średnica **185 mm** wysokość **60mm** Gwint **M20x160mm** obciążenie **1600Kg**

Art.Nr. **WIBR/185 - Wibroizolator fi 185** **cena 85 netto**



Kolumna świetlna 3-kolorowa LED z sygnałem dźwiękowy CNC

Sygnalizacja bezpieczeństwa 3 kolorowa z sygnałem dźwiękowy CNC.

Sygnalizuje:

zielony kolor – gotowy do pracy ;

żółty kolor – praca maszyny ;

czerwony kolor – awaria maszyny

Stosowana w maszynach przemysłowych CNC i na liniach produkcyjnych.

Parametry ; - Napięcie: **24V DC** - Średnica słupka: **50 mm** - Średnica podstawy: **70 mmm**

- Wysokość całkowita: **408 mm** - Kolory sygnalizacji: **czerwony, żółty, zielony**

- Wbudowany moduł sygnalizacji dźwiękowej: **brzęczyk (buzzer)**

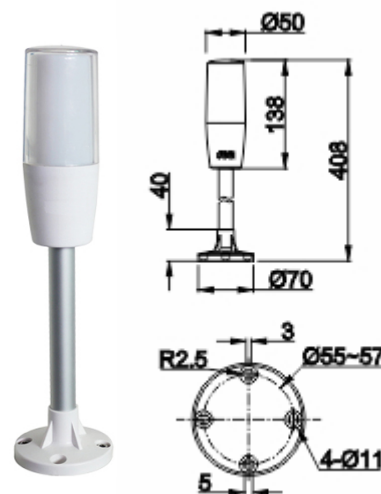

Art.Nr. **KSW408** **Cena 105 zł netto**

Smarownica do prowadnic CNC 400 z końcówką do wózków

Art.Nr. **SMAW400** **cena 29,65 zł netto**



CNC PROFI



Końcówką do smarownic z przeznaczeniem do prowadnic CNC

Art.Nr. **SMAK400** **cena 9,65 zł netto**

Smar PROFI 300g do prowadnic CNC

Art.Nr. **SMAR300** **cena 7 zł netto**

Smar PROFI 400g, do prowadnic CNC

Art.Nr. **SMAR400** **cena 9 zł netto**

Smar PROFI 400g czerwony do wysoko



obrotowych łożysk tocznych Art.Nr. **SMAR410** **cena 14 zł netto**

www.cncprofi.com

tel. **666 215 277**

602 280 501

Wózek do transportu maszyn udźwig 10 T

Wózki rolki do transportu maszyn 16 rolek 10 ton udźwig do przewożenia ładunków wykonane są z najwyższej jakości stali i tworzyw sztucznych oraz wysoko wytrzymałe łożysk.

Posiadają optymalne parametry wytrzymałościowe, dzięki czemu są w stanie bezpiecznie i sprawnie przenieść obciążenie. Świetnie sprawdzają się tam, gdzie do dyspozycji jest niewielka przestrzeń, a urządzenia lub maszyny są ciężkie i wymagają wyjątkowej precyzji ustawienia. Przenośniki rolkowe są proste w eksploatacji – ich konstrukcję opracowano aby uwzględnić bezpieczeństwo użytkowników.

Zestaw składa się z jednego wózka z regulowanym obrotem oraz dwóch wózków . .

Wózki można również używać oddzielnie. Udźwig wszystkich wózków 10 tony.

DANE TECHNICZNE:

1 wózek liczba kół:	4
Masa:	15 kg
Rozmiar koła:	Ø 70 x 80 mm
Typ koła:	polimerowe
Udźwig:	4 000 kg
Wymiary całkowite:	220x230x110 mm
Powierzchnia obrotowa :	Fi 150 mm

2 wózki liczba kół:	4
Masa:	12 kg
Rozmiar koła:	Ø 70 x 80 mm
Typ koła:	polimerowe
Udźwig:	6 000 kg
Wymiary całkowite:	130x130x110 mm
Otwór prowadzący	fi 26 mm

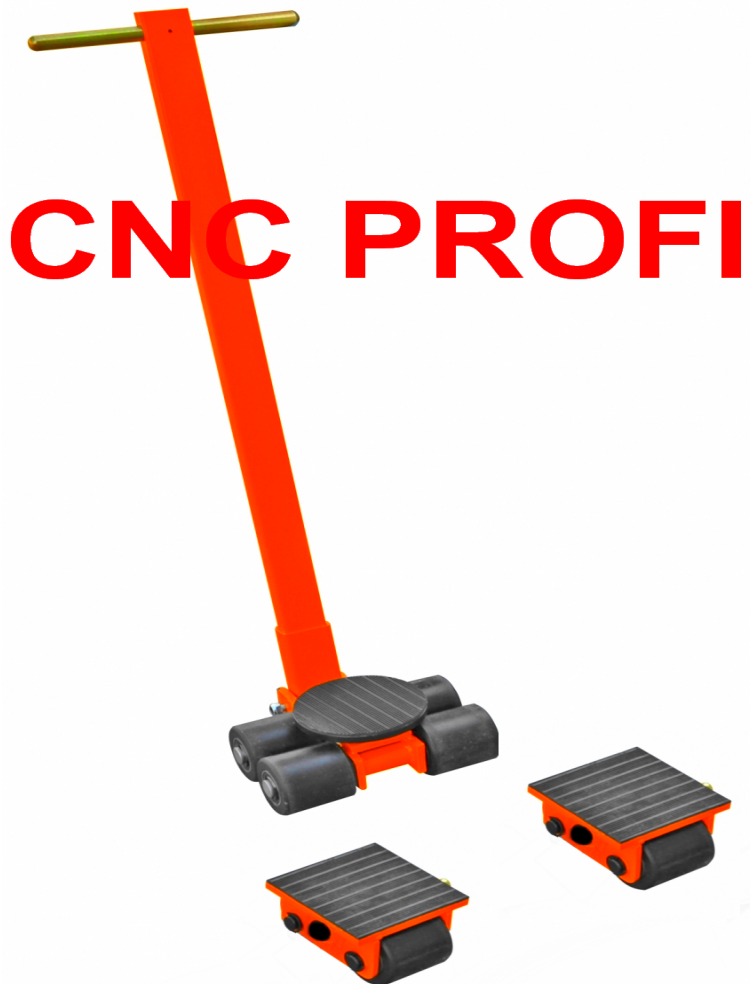

Zestaw 3 wózków do transportu maszyn udźwig 10T

Art.Nr. ZESWT10 cena za zestaw **Cena 1198 zł netto**

INSTRUKCJE przed użyciem należy uważnie przeczytać.

1. Używamy wózków do transportu maszyn.
2. Bezpieczeństwo transportu ,wysokość załadunku 7 ~ 15 cm
3. Przechył transportu nie może przekroczyć więcej 3% całkowitego ładunku .
- 4 Łączne obciążenie obciążenie wszystkich wózków nie może przekroczyć 10T
5. Osiem kół skrzętnych do ciągnięcia.
- 6, Dwa wózki po cztery koła muszą być ustawione, do kierunku jazdy jeżeli jest możliwość należy je zablokować rurką do kierunku jazdy.
7. Jeżeli maszyna jest nie stabilna i wysoka należy zastosować płytę stalową o grubość $\geq 10 - 0$ mm.

www.cncprofi.com

tel. 666 215 277

602 280 501

CNC PROFI WYCINARKI DRUTOWE

Z ZAMKNIĘTYM OBIEGIEM DRUTU



Symbol maszyny	CNC PROFI 400S	CNC PROFI 500S	CNC PROFI 600S	CNC PROFI 800S
Wysokość cięcia Z	400 mm	400 mm	500mm	500 mm
Przejazdy XY (mm)	320 x 400	400 x 500	500 x 600	630 x 800
Wymiary stołu XY	400 x 500	500 x 600	675 x 475	675 x 475
Cięcie pod kątem	±6°	±5°	±5°	±5°
Dokładność pozycjonowania	± 0,005 mm	± 0,005 mm	± 0,005 mm	± 0,005 mm
Średnica drutu	0,12 - 0,20	0,12 - 0,20	0,12 - 0,20	0,12 - 0,20
Wydajność (mm ² /min)	160mm ² /min	160mm ² /min	126mm ² /min	160mm ² /min
Najlepsza (µm Ra) powierzchnia	0,8 µm Ra	0,8 µm Ra	0,8 µm Ra	0,8 µm Ra
Maksymalny prąd	6 A	6 A	6 A	6 A
Waga detalu (kg)	300	450	700	000
Waga maszyny (kg)	1500	1700	2350	2850
Wymiary maszyny	1300x1200x1400	1600x1250x1500	1750x1700x1500	2100x1950x1800
Cena netto	69 595 zł	76 800 zł	82 800 zł	93 620 zł

Opis sterowania i programowania

Nowoczesny system programowania i sterowania maszyną umożliwia cięcie skomplikowanych detali. W jednym Systemie oprogramowany CAD i CAM Dostarczane z maszyną sterowanie jest najlepszym sterowaniem dostępnym dla maszyn z drutem molibdenowym. - Programie jest bardzo prosty w obsłudze- Czteroosiowa interpolacja linowa, kołowa, cięcie z kątem i cięcie syntezy. - Automatyczny powrót w sytuacji zwarcia, podczas cięcia. - Podtrzymanie pamięci programu po zaniknięciu zasilania, - Funkcja auto centrowanie. - Wyszukiwanie brzegu materiału, ręcznie kontrolowane przesuw stołów. Funkcje zmiany obróbczego układu współrzędnych, grafika 2D lub 3D, możliwość edycji kodu obróbki oraz możliwość wykonania inwersji kodu dla cięcia wstecz.- Funkcje systemu programowania CAD: współpraca z programami typu CAD poprzez format Dxf, programowanie rysunkowe, podobnie jak w programie AUTOCAD przy pomocy narzędzi: punkt, linia, okrąg, znajdowanie elementów stycznych, edycja danych elementów rysunku, usuwanie elementów otwartych, linia pomocnicza, okrąg pomocniczy, koło zębate, krzywa opisana tabelą punktów z interpolacją za pomocą linii lub łuku, krzywa kąta, krzywa opisana funkcją, hiperbola, parabola, cykloida, spirala, spirala Archimedesesa. Oprogramowanie typu CAM do automatycznego projektowania drogi cięcia na podstawie przygotowanego rysunku z funkcjami: automatycznego obliczania korekcji dla elektrody drutowej (OFFSTU), automatycznego obliczania drogi przejścia do następnych otworów, automatycznego obliczania cięcia z kątem, Zapewniamy 1 rok gwarancji oraz serwis pogwarancyjny i części eksploatacyjne.

Tel. 71 30 70 427 - 602 280 501 www.cncprofi.com



DANE TECHNICZNE	PROFI 713
przesuw stołu: X / Y / Z	650mm □ 500mm □ 500mm
stół roboczy: d × s	920×430mm
max waga obr. przedmiotu	300kg
odległość wrzeciona od stołu:	100~600mm
pozycjonowanie:	±0.005mm
powtarzalność	±0.005mm
wrzeciono robocze:	BT40
obroty wrzeciona:	100 ~ 8000 rpm/min
moc silnika wrzeciona:	7.5/11 Kw
serwo silniki □ X , Y , Z	10 Nm
prędkość posuwu □ X , Y , Z	20 000mm/min
magazyn narzędzi	10 szt. 7 s, (opcja 16 szt.)
max średnica narzędzi	fi 80 mm
max waga narzędzia	3.5kg
Moc zasilania	12 kW
waga obrabiarki	3800kg
Automatyczny centralny	system smarowania
wymiary □ D×W×S □	2100×2100×1900mm
<u>cena netto</u>	119 980 zł netto